

**D** **F** **NL**

**Betriebsanleitung**

**Mode d'emploi.....p. 22**

**Gebruiksaanwijzing .....p. 44**



*Advanced Performance. Total Reliability.*

# **Performance Series 560e**

---

**Airless Hochdruck-Spritzgerät**

**Groupe de projection à haute pression**

**Airless Hogedrukspuitinstallatie**

---

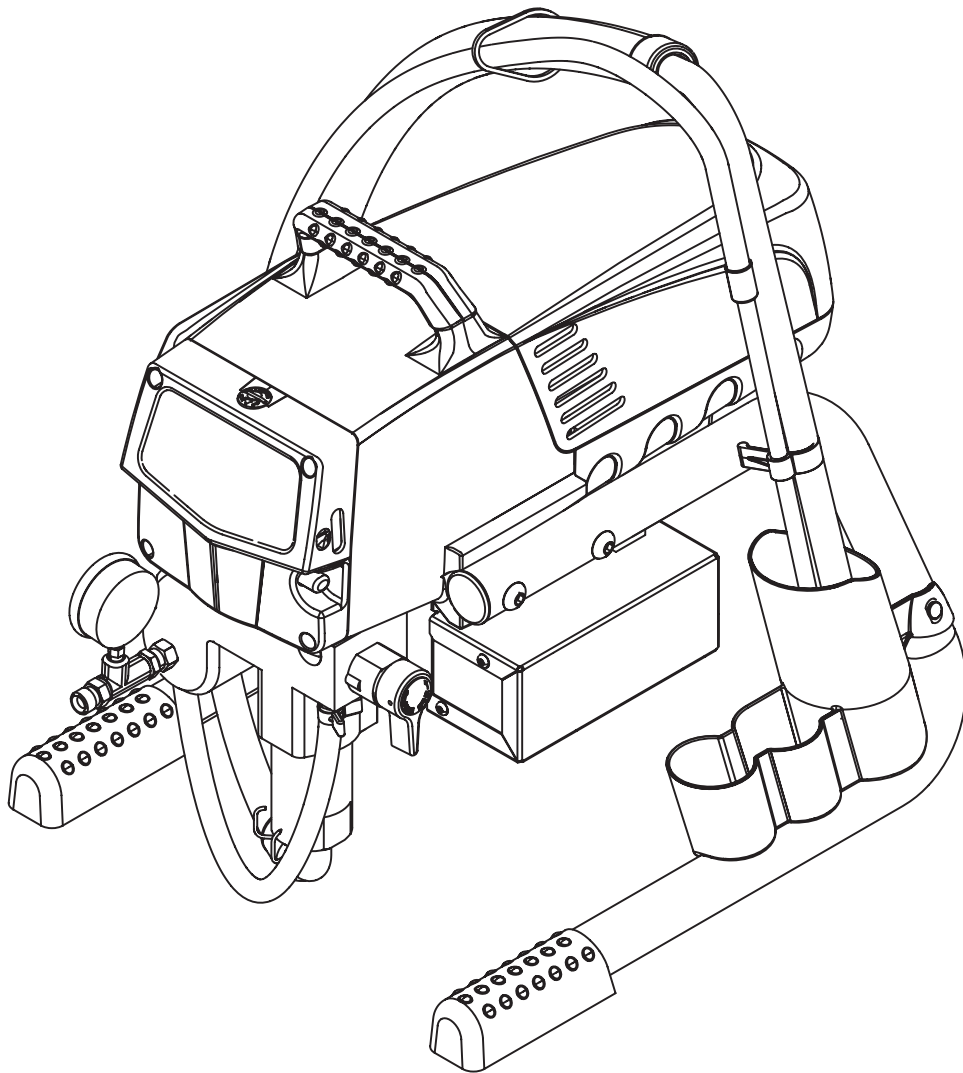

# Attention!

## Danger de blessure par injection de produit!

Les groupes "Airless" produisent des pressions de projection extrêmement élevées.



**1**

**Ne jamais exposer les doigts, les mains ou d'autres parties du corps au jet!**

**Ne jamais diriger le pistolet vers soi, vers d'autres personnes ou vers des animaux.**

**Utiliser toujours le pistolet muni de sa protection.**

**Ne traitez pas une blessure par injection comme simple coupure.**

**En cas de blessure de la peau par l'injection de peintures ou de solvants, consultez sans retard un médecin. Renseignez le médecin sur la nature de la peinture ou du solvant utilisés.**

**2**

**Avant toute mise en service, respecter les points suivants conformément aux instructions de service:**

1. Ne jamais utiliser un équipement défectueux.
2. Verrouiller le pistolet Wagner par le levier de sécurité à la gâchette.
3. Assurer la mise à la terre correcte.
4. Vérifier et respecter les pressions admissibles pour le flexible et le pistolet.
5. Contrôler l'étanchéité de tous les raccords.

**3**

**Respecter sans faute les instructions relatives au nettoyage et à l'entretien réguliers du matériel.**

**Avant toute intervention sur le matériel et pendant chaque interruption de travail, observer les règles suivantes:**

1. Evacuer la pression du pistolet et du flexible.
2. Verrouiller le pistolet Wagner par le levier de sécurité à la gâchette.
3. Arrêter le groupe.

# Ne négligez pas la sécurité!

## Contenu

	Page		
<b>1. Prescriptions de sécurité pour la projection Airless</b>	24	<b>8. Nettoyage du groupe (mise hors service)</b>	33
1.1 Explication des symboles utilisés	24	8.1 Nettoyage extérieur du groupe	33
1.2 Sécurité en électricité	27	8.2 Filtre d'aspiration	34
1.3 Charge électrostatique (production d'étincelles ou de flammes)	27	8.3 Nettoyage du filtre haute pression	34
		8.4 Nettoyage du pistolet Airless	34
<b>2. Généralités d'utilisation</b>	28	<b>9. Dépannage</b>	35
2.1 Domaine d'utilisation	28	<b>10. Entretien</b>	36
2.2 Produits de revêtement	28	10.1 Entretien général	36
		10.2 Flexible à haute pression	36
<b>3. Description du matériel</b>	28	<b>11. Réparations du matériel</b>	36
3.1 Le procédé Airless	28	11.1 Vanne de décharge	36
3.2 Fonctionnement du matériel	28	11.2 Clapet d'admission et de refoulement	36
3.3 Légende de l'illustration Performance Series 560e	29	11.3 Garnitures	37
3.4 Illustration Performance Series 560e	29	11.4 Remplacement du bloc moteur	38
3.5 Caractéristiques techniques	30	11.5 Remplacement des engrenage	38
3.6 Transport par véhicule	30	11.6 Remplacement du transducteur	39
		11.7 Schéma électrique Performance Series 560e	39
<b>4. Mise en service</b>	30	<b>12. Annexe</b>	40
4.1 Flexible à haute pression, pistolet de projection et huile de balayage	30	12.1 Choix des buses	40
4.2 Voyants du panneau de commandes	31	12.2 Entretien et nettoyage de buses Airless en carbure	40
4.3 Bouton de réglage de la pression – positions de réglage	31	12.3 Accessoires de pistolets	40
4.4 Branchement au réseau	31	12.4 Tableau des buses Airless	41/42
4.5 Première mise en service		12.5 Tableau des buses TR <sup>2</sup>	43
4.6 Mise en service du matériel avec le produit de revêtement	32	12.6 Accessoires supplémentaires pour 560e	43
		<b>Pièces de rechange</b>	66
<b>5. Technique de projection</b>	32	Liste des pièces de rechange ensemble principal	66
<b>6. Manipulation du flexible à haute pression</b>	33	Liste des pièces de rechange pompe à peinture	68
<b>7. Interruptions de travail</b>	33	Liste des pièces de rechange ensemble moteur	70
	Page	Liste des pièces de rechange support	72
		Liste des pièces de rechange système d'aspiration	73
		<b>Garantie</b>	75

# 1. Prescriptions de sécurité pour la projection Airless

## 1.1 Explication des symboles utilisés

Veillez lire et être sûr de comprendre toutes les informations contenues dans ce manuel avant d'utiliser l'appareil. Lorsque vous pénétrez dans une zone qui contient les symboles suivants, soyez particulièrement vigilant et vérifiez que les systèmes de sécurité sont bien installés.

	<b>Ce symbole indique un risque potentiel pouvant entraîner des blessures graves ou même mortelles. Vous trouverez ci-après d'importantes consignes de sécurité.</b>
	<b>Ce symbole indique un risque potentiel pour vous ou pour l'appareil. D'importantes informations sur la manière d'éviter tout dommage de l'équipement ou d'éviter des blessures légères sont indiquées ci-après.</b>
	<b>Danger de blessure par injection de produit</b>
	<b>Danger d'incendie</b>
	<b>Risque d'explosion</b>
	<b>Vapeurs toxiques et/ou inflammables. Danger d'intoxication et de brûlure</b>
	<b>Les notes contiennent des informations qui doivent être consciencieusement respectées.</b>



### **RISQUE : Blessure par projection**

**Danger de blessure par injection de produit! Un courant de liquide à haute pression produit par cet équipement peut percer la peau et les tissus sous-cutanés, et entraîner des blessures graves ou une amputation.**

**Ne traitez pas une blessure par injection comme simple coupure. En cas de blessure de la peau par l'injection de peintures ou de solvants, consultez sans retard un médecin. Renseignez le médecin sur la nature de la peinture ou du solvant utilisés.**

### **PRÉVENTION :**

- NE dirigez JAMAIS le pistolet vers une partie du corps, quelle qu'elle soit.
- NE laissez JAMAIS une partie du corps entrer en contact avec le flux de liquide. NE laissez JAMAIS votre corps au contact d'une fuite dans le tuyau de liquide.
- NE placez JAMAIS vos mains devant le pistolet. Les gants ne constituent pas un rempart suffisant contre les blessures par projection.
- Bloquez TOUJOURS la gâchette du pistolet, éteignez la pompe et vidangez toute la pression avant toute opération d'entretien, avant de nettoyer une buse ou une protection, avant de changer une buse ou si vous laissez l'appareil sans surveillance. La pression ne s'évacue pas simplement en éteignant le moteur. La vanne prime/SPRaY ou la vanne de décharge de la pression doivent être placées dans les positions souhaitées pour vidanger la pression.
- Conservez TOUJOURS la protection de la buse en place lorsque vous pulvérisez. La protection de la buse fournit une certaine protection mais il s'agit principalement d'un système d'alarme.
- Enlevez TOUJOURS la buse de pulvérisation avant de rincer ou de nettoyer le système.
- N'utilisez JAMAIS un pistolet pulvérisateur sans blocage de gâchette et sans protection de gâchette.

- Tous les accessoires doivent pouvoir travailler à la pression de travail maximale du pulvérisateur ou au-dessus. Ceci concerne les buses de pulvérisation, les pistolets, les rallonges et le tuyau.



### **RISQUE : Flexible à haute pression**

**Le tuyau de peinture peut présenter des fuites dues à l'usure, aux pincements et aux mauvaises utilisations. Toute fuite peut entraîner une projection de matériau dans la peau. Vérifiez soigneusement le tuyau avant chaque utilisation.**

### **PRÉVENTION :**

- Examiner soigneusement le flexible à haute pression avant chaque utilisation.
- Remplacer immédiatement un tuyau flexible haute pression endommagé.
- Ne jamais essayer de réparer un tuyau flexible haute pression endommagé!
- Éviter de le plier ou courber de manière trop prononcée, rayon de courbure minimum d'env. 20 cm.
- Protéger le flexible contre le passage de véhicules et éviter le frottement sur des arêtes vives.
- Ne jamais tirer sur le flexible à haute pression pour déplacer l'appareil.
- Ne pas tordre le flexible à haute pression.
- Ne pas placer le flexible à haute pression dans du solvant. Essuyer l'extérieur uniquement avec un chiffon imprégné.
- Poser le flexible à haute pression de façon à éviter les risques de trébuchement.



**Pour des raisons de fonctionnement, de sécurité et de durée de vie, utiliser exclusivement des tuyaux flexibles à haute pression d'origine de WAGNER.**



### **RISQUE : Explosion et incendie**

**Les émanations de solvants et de peintures peuvent exploser ou s'enflammer. Elles peuvent entraîner des blessures graves et/ou des dégâts matériels.**

### **PRÉVENTION :**

- N'utilisez pas de matériaux dont le point d'éclair est inférieur à 38 °C (100 °F). Le point d'éclair correspond à la température à laquelle un liquide produit suffisamment de vapeurs pour s'enflammer.
- L'utilisation du matériel dans les locaux tombant sous les dispositions de la protection antidéflagrante est prohibée.
- Prévoyez un système puissant d'échappement et d'aération dans la zone de pulvérisation afin d'éviter l'accumulation de vapeurs inflammables.
- Évitez toutes sources d'ignition telles que les étincelles d'électricité statique, les appareils électriques, les flammes, les témoins lumineux, les objets chauds et les étincelles lors du branchement et débranchement de fils électriques ou lors du fonctionnement d'interrupteurs.
- Ne fumez pas dans la zone de pulvérisation.
- Placer le pulvérisateur à une distance suffisante de l'objet à pulvériser dans un endroit bien aéré (ajoutez une rallonge de tuyau au besoin). Les vapeurs inflammables sont souvent plus lourdes que l'air. La surface au sol doit être extrêmement bien ventilée. La pompe contient des parties de formation d'arc qui émettent des étincelles et peuvent enflammer les vapeurs.
- Les équipements et objets contenus dans et autour de la zone de pulvérisation doivent être correctement reliés à la masse pour prévenir les étincelles d'électricité statique.
- N'utilisez qu'un tuyau de liquide à haute pression conducteur ou relié à la masse. Le pistolet doit être relié à la masse par les raccords du tuyau.
- Le fil électrique doit être relié à un circuit relié à la masse (Modèles électriques uniquement).

- Rincez toujours l'appareil dans un conteneur métallique isolé, avec une pression de pompe faible, et une fois la buse de pulvérisation démontée. Maintenez fermement le pistolet contre le côté du conteneur pour relier le conteneur à la masse et empêcher la formation d'étincelles d'électricité statique.
- Suivez attentivement les avertissements et consignes du fabricant du matériau et du solvant. Pour des raisons de sécurité, veuillez lire la fiche signalétique et les renseignements techniques du fournisseur du matériau de revêtement.
- Utilisez la pression la plus basse possible pour rincer l'équipement.
- Lors du nettoyage du matériel avec un solvant, ne jamais projeter ou pomper dans un récipient n'ayant qu'une seule petite ouverture. Danger de formation d'un mélange gaz/air explosif. Le récipient doit être mis à la terre.



### **RISQUE : Vapeurs dangereuses**

**Les peintures, solvants, et autres matériaux peuvent être nocifs en cas d'inhalation ou de contact avec la peau. Les vapeurs peuvent entraîner de sérieuses nausées, des syncopes ou des empoisonnements.**

#### **PRÉVENTION :**

- Pendant le travail de protection porter un masque respiratoire. Lisez attentivement toutes les instructions fournies avec le masque pour vous assurer qu'il fournit bien la protection nécessaire.
- Tous les règlements locaux en matière de protection contre les vapeurs toxiques doivent être respectés.
- Portez des protections oculaires.
- Pour protéger la peau il est nécessaire de porter des vêtements de protection, des gants et d'utiliser éventuellement une crème de protection de la peau. Observer les prescriptions des fabricants au sujet des produits de peinture, de nettoyage et des solvants pendant la préparation, la mise en oeuvre et le nettoyage du matériel.



### **RISQUE : Généralités -**

**peut entraîner des blessures sévères ou des dégâts matériels.**

#### **PRÉVENTION :**

- Respectez toutes les réglementations locales et nationales concernant la ventilation, la prévention des incendies et le fonctionnement.
- Lorsque vous appuyez sur la détente, il se produit un mouvement de recul de la main qui tient le pistolet pulvérisateur. Le recul du pistolet pulvérisateur est particulièrement puissant lorsque la buse a été démontée et lorsque la pompe sans air a été réglée sur une pression élevée. Lors du nettoyage sans buse, réglez donc le bouton de contrôle de la pression sur la pression minimale.
- N'utilisez que des pièces de rechange d'origine. L'utilisateur assume tous les risques s'il utilise des pièces qui ne correspondent pas aux spécifications minimales et aux dispositifs de sécurité du fabricant de la pompe.
- Respectez TOUJOURS les consignes du fabricant du matériau pour manipuler la peinture et les solvants en toute sécurité.
- Nettoyez immédiatement les matériaux tombés et le solvant déversé accidentellement, afin d'éviter les risques de glissade.
- Munissez-vous d'une protection auditive. Le bruit émis par cet appareil peut dépasser les 85 dB(A).
- Ne laissez jamais cet outil sans surveillance. Tenez-le hors de portée des enfants ou des personnes non familiarisées avec le fonctionnement des équipements sans air.
- Ne vaporisez pas à l'extérieur en cas de vent.
- L'appareil et tous ses liquides (p. ex., huile hydraulique) doivent être détruits sans danger pour l'environnement.
- Cet appareil n'est pas conçu pour être utilisés par des personnes (y compris des enfants) présentant des aptitudes physiques, sensorielles ou mentales limitées ou disposant d'une expérience et/ou de connaissances insuffisantes, à moins

qu'elles ne soient sous la surveillance d'une personne responsable de leur sécurité ou n'aient reçu de celle-ci des instructions sur la manière d'utiliser l'appareil. Les enfants devraient être surveillés afin de s'assurer qu'ils ne jouent pas avec l'appareil.

## 1.2 Sécurité en électricité

Les modèles électriques doivent être reliés à la terre. En cas de court-circuit électrique, la mise à la terre réduit les risques de choc électrique en fournissant un fil d'échappement pour le courant électrique. Ce produit est équipé d'un câble avec un fil de mise à la terre et une fiche de mise à la terre adaptée. Branchement au réseau seulement par un point d'alimentation spécial, par exemple par un disjoncteur à courant de défaut de  $INF < 30$  mA.



**DANGER — Les travaux ou réparations sur l'équipement électrique doivent être confiés uniquement à un électricien qualifié. Nous déclinons toute responsabilité en cas d'installation inappropriée. Arrêter l'appareil. Avant toutes réparations, tirer la fiche de la prise de courant.**

Danger de court-circuit par la pénétration d'eau dans l'équipement électrique. Ne jamais nettoyer le matériel avec un jet d'eau ou de vapeur sous haute pression.

### Travaux et réparations sur l'équipement électrique:

Faire effectuer ces interventions uniquement par un électricien. Nous déclinons toute responsabilité dans le cas d'une installation incorrecte.



**Si la ligne de raccordement secteur de cet appareil est endommagée, elle doit être remplacée par le fabricant ou son service après-vente ou une personne de qualification similaire, afin d'éviter des dangers.**

## 1.3 Charge électrostatique (production d'étincelles ou de flammes)



**Du fait de la vitesse de circulation du produit de revêtement lors de la pulvérisation, il peut se produire des accumulations de charges électrostatiques dans l'appareil dans certaines circonstances. Celles-ci peuvent donner lieu à la formation d'étincelles ou de flammes en cas de décharge. Pour cette raison, le matériel doit toujours être mis à la terre par son équipement électrique. Le raccordement doit être effectué via une prise de courant de sécurité correctement mise à la terre.**

La charge électrostatique du pistolet et du flexible est évacuée par ce dernier. Pour cette raison, la résistance électrique entre les raccords du flexible doit être égale ou inférieure à 1 mégohm.

## 2. Généralités d'utilisation

### 2.1 Domaines d'utilisation

La puissance de l'appareil Performance Series 560e est conçue de telle façon à permettre le traitement de dispersions en intérieur pour des objets de petite à moyenne taille.

#### Exemples d'objets à peindre

Dans le domaine du vernissage, les deux appareils conviennent pour tous les travaux habituels tels que par exemplesur: portes, chambranles de portes, balustrades, meubles, lambrissages, clôtures, radiateurs et pièces d'acier.

### 2.2 Produits de revêtement

#### Produits utilisables



**Veiller à la qualité Airless des produits utilisés.**

Peintures aquasolubles et à base de solvant, produits à deux composants, dispersions, peintures Latex.

Mise en œuvre d'autre produits seulement avec l'accord de Titan.

#### Filtrage

Malgré l'utilisation d'un filtre d'aspiration, et d'un tamis dans la crosse du pistolet, le tamisage préalable du produit est généralement recommandé.

Bien remuer le produit, avant l'utilisation.



**Attention: Si le produit est remué avec un agitateur mécanique, éviter la formation de bulles d'air dans le produit qui pourraient entraîner des arrêts de fonctionnement.**

#### Viscosité

Le matériel permet la mise en œuvre de produits de haute viscosité jusqu'à 20.000 mPa-s.

Si les produits à haute viscosité ne sont pas aspirés, diluer conformément aux prescriptions du fournisseur.

#### Produits à deux composants

Respecter scrupuleusement le temps d'utilisation correspondant (vie en pot). Rincer et nettoyer le matériel à l'intérieur de ce temps avec le produit de nettoyage adéquat.

#### Produits à charges abrasives

Ces produits entraînent une forte usure des vannes, flexible, pistolet et buse. La durée utile de ces éléments peut ainsi être fortement réduite.

## 3. Description du matériel

### 3.1 Le procédé Airless

Le domaine principal d'utilisation est l'application de couches épaisses de produits visqueux sur grandes surfaces avec débit élevé.

La pompe à piston aspire le produit et le refoule sous pression vers la buse. En passant par l'orifice de la buse avec une pression de maximum 221 bar (22,1 MPa) le produit est éclaté en très fines particules.

Etant donné l'absence d'air dans ce système, il est connu sous le nom „AIRLESS“ (sans air).

Ce procédé de projection comporte les avantages tels que pulvérisation très fine, peu de brouillard, surfaces lisse sans bulles. A part de ces avantages, il y a lieu de mentionner la vitesse de travail et la maniabilité.

### 3.2 Fonctionnement du matériel

Pour mieux comprendre le fonctionnement, voici une brève description de la conception technique:

Titan 560e est un matériel de projection par haute pression à entraînement électrique.

Un engrenage transmet la rotation sur un vilebrequin, qui de son côté imprime au piston de la pompe de produit un mouvement alternatif.

A la montée du piston, la soupape d'aspiration s'ouvre automatiquement. A la descente, le clapet de refoulement s'ouvre à son tour.

Le produit de revêtement est transporté sous une pression élevée à travers le flexible haute pression au pistolet, où il est éclaté au passage de la buse.

Le régulateur de pression règle le débit ainsi que la pression de service du produit de revêtement.



### 3.3 Légende de l'illustration Performance Series 560e

- |   |                         |    |   |
|---|-------------------------|----|---|
| 1 | Pistolet de projection  | 9  | Bouton d'huile  |
| 2 | Flexible haute pression | 10 | Indicateur de niveau d'huile  |
| 3 | Tuyau de retour         | 11 | Interrupteur ON/MARCHE - OFF/ARRET  |
| 4 | Tuyau d'aspiration      | 12 | Voyants du panneau de commandes   |
| 5 | Support                 | 13 | Bouton de réglage de la pression  |
| 6 | Récipient de nettoyage  | 14 | Orifice de remplissage pour Piston Lube (pour réduire l'usure des garnitures) |
| 7 | Cordon d'alimentation   | 15 | Manomètre   |
| 8 | Vanne de décharge       |    |   |
- position verticale du levier - PRIME (↻ circulation)  
position horizontale du levier - SPRAY (↗ projection)

### 3.4 Illustration Performance Series 560e

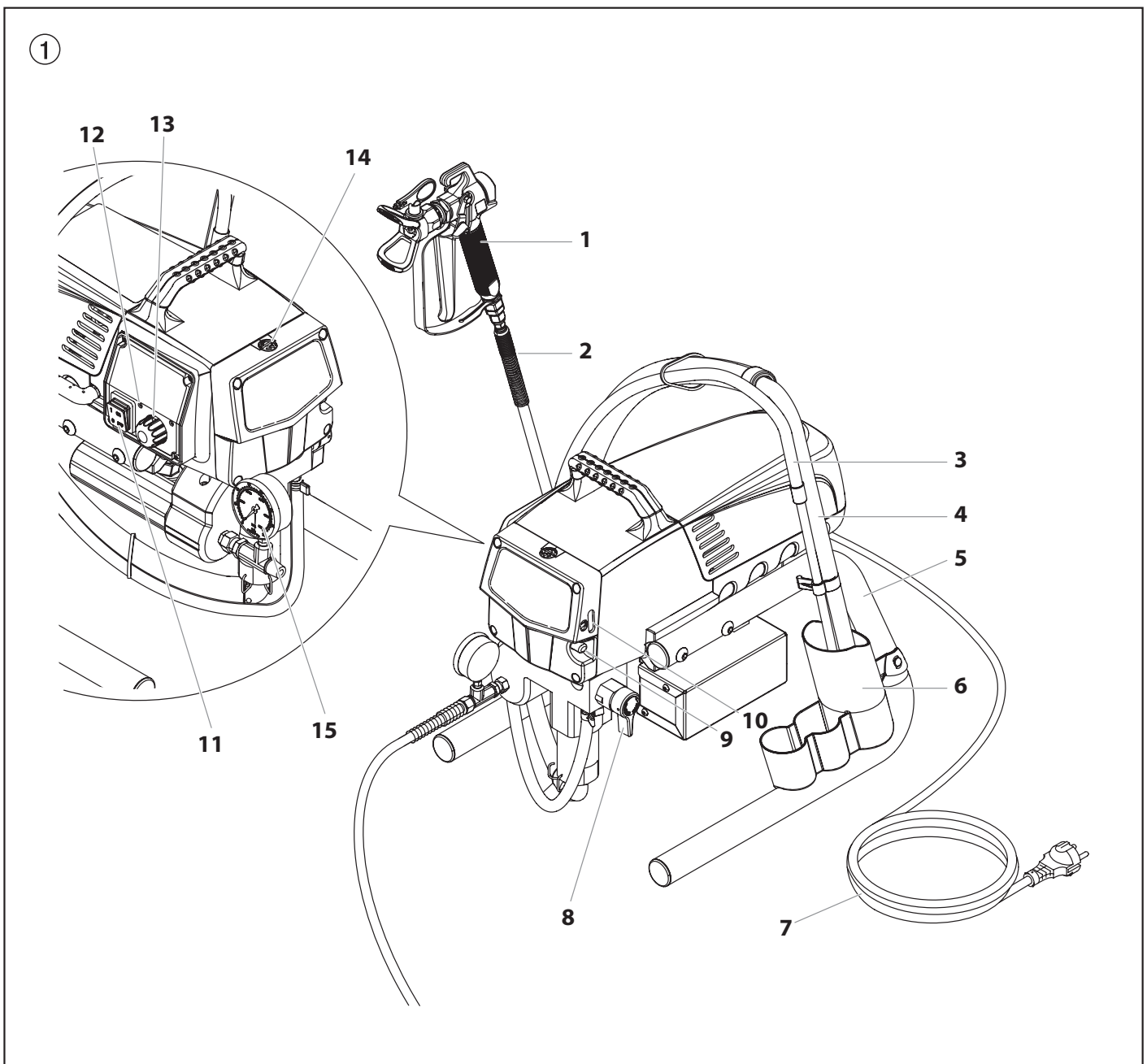

### 3.5 Caractéristiques techniques

<b>Tension</b>	
	220~240 VAC, 50/60 Hz ou 100~120 VAC, 50/60 Hz
<b>Courant maximal absorbé</b>	
220~240 VAC	4,5 A
100~120 VAC	12 A
<b>Cordon d'alimentation</b>	
	Page 70
<b>Puissance absorbée</b>	
	1035 Watt
<b>Pression de service maximale</b>	
	221 bar (22,1 MPa, 3200 PSI)
<b>Débit à 120 bar (12 MPa) avec de l'eau</b>	
	2,0 l/min
<b>Orifice de buse maximal</b>	
	0,023 pouces – 0,58 mm
<b>Température maximale du produit de revêtement</b>	
	43°C
<b>Viscosité maximale</b>	
	20.000 MPa·s
<b>Poids</b>	
	17,9 kg
<b>Flexible haute pression spécial</b>	
	DN 6 mm, 15 m raccord M 16 x 1,5
<b>Encombrement (L x P x H)</b>	
	437 x 363 x 416 mm
<b>Altitude</b>	
	Cet équipement fonctionnera correctement jusqu'à 2 000 m au-dessus du niveau moyen de la mer
<b>Vibration</b>	
	Le pistolet pulvérisateur ne dépasse 2,5m/s <sup>2</sup>
<b>Niveau sonore maximal</b>	
	80 dB*

\* lieu de mesure: distance latéral au matériel 1 m, à 1,60 m du sol, pression de fonctionnement 120 bar (12 MPa), sol réverbérant.

### 3.6 Transport par véhicule

Assurer le matériel par des moyens de fixation appropriés

## 4. Mise en service

### 4.1 Flexible à haute pression, pistolet de projection et huile de balayage

1. Visser le manomètre complet (1) sur la sortie de produit (fig. 2, pos. 2).
2. Visser le flexible haute pression (3) sur le manomètre (4).
3. Visser le pistolet (5) avec sa buse sur le flexible.
4. Bien serrer les écrous de fixation du flexible pour éviter des fuites de produit.

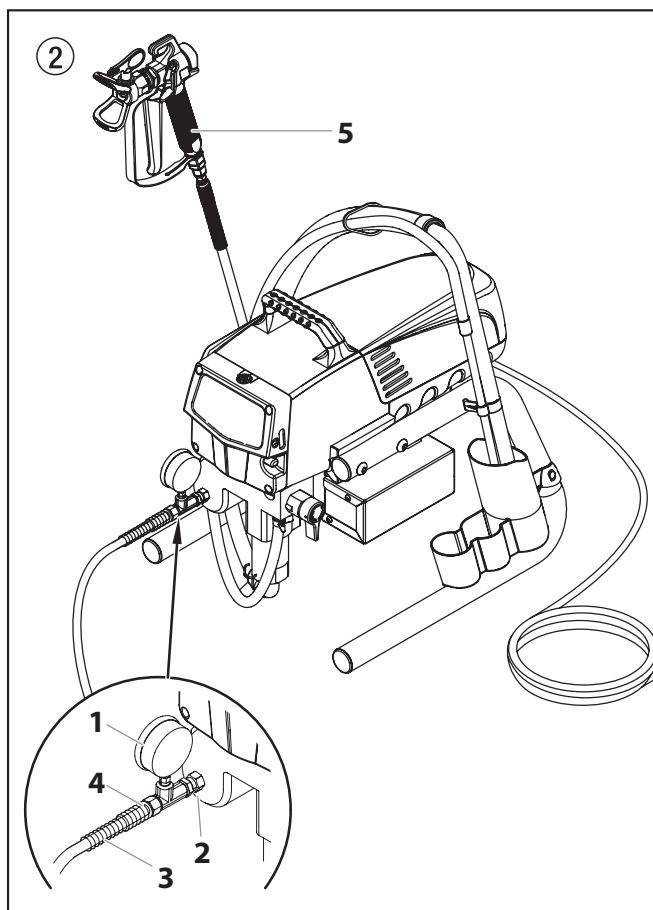

5. Enlever le bouchon du réservoir d'huile avec un tournevis plat.
6. Remplir le réservoir d'huile avec de l'huile Piston Lube (Fig. 3) jusqu'à ce que l'indicateur de niveau d'huile (6) soit au maximum.



Attention

**Piston Lube sert à réduire l'usure des garnitures.**

7. Remplacer le bouchon du réservoir d'huile.
8. Appuyer 2-5 fois sur le bouton d'huile pour amorcer le graisseur. Appuyer dessus une fois toutes les huit heures de fonctionnement pour lubrifier la section des liquides.

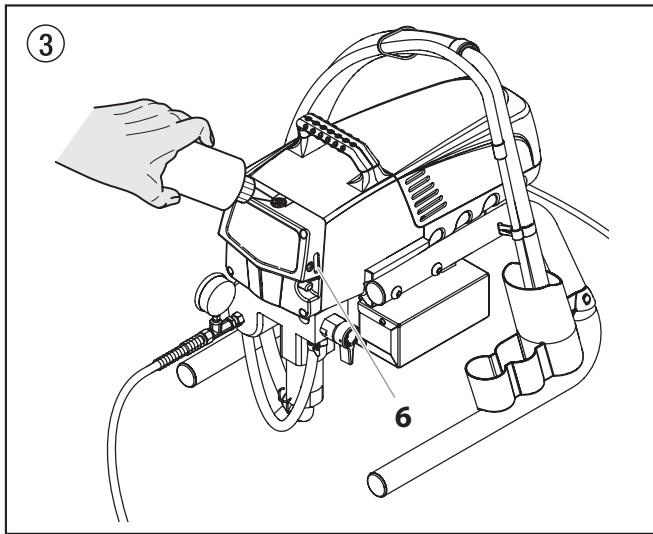

## 4.2 Voyants du panneau de commandes

Les voyants du panneau de commandes sont décrits ci-après.

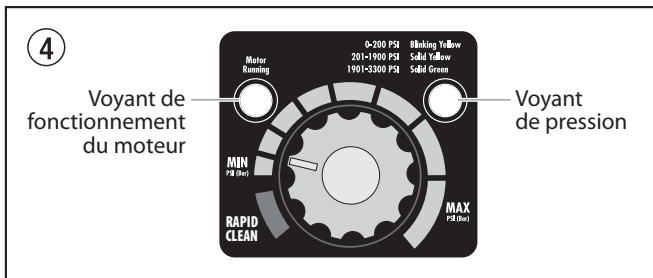

### Voyant de pression

Le voyant de pression montre la pression du pulvérisateur en cours de fonctionnement. Il peut donner trois indications différentes : jaune clignotant, jaune fixe et vert fixe.

#### Jaune clignotant

Quand le voyant de pression est jaune clignotant, le pulvérisateur travaille à une pression comprise entre 0 et 200 PSI (0 et 1,4 MPa [14 bar]). Un voyant de pression jaune clignotant signifie :

- le pulvérisateur est branché et allumé ;
- le pulvérisateur est à la pression d'amorçage (peu ou pas de pression) ;
- la position du robinet PRIME/SPRAY peut être changée en toute sécurité ;
- l'embout de pulvérisation peut être changé en toute sécurité.



**Si le voyant de pression commence à clignoter en jaune quand le bouton de commande de pression est réglé sur une pression plus élevée et que le robinet PRIME/SPRAY est sur la position SPRAY, c'est que l'embout de pulvérisation est usé ou que le pulvérisateur doit être entretenu/réparé.**

#### Jaune fixe

Quand le voyant de pression est jaune fixe, le pulvérisateur travaille à une pression comprise entre 201 PSI (1,4 MPa, 14 bar) et 1900 PSI (12 MPa, 120 bar). Un voyant de pression jaune fixe signifie :

- le pulvérisateur est réglé à la bonne pression pour pulvériser de la teinture, de la laque, du vernis et du multicolore ;

### Vert fixe

Quand le voyant de pression est vert fixe, le pulvérisateur travaille à une pression comprise entre 1901 PSI (12 MPa, 120 bar) et 3300 PSI (23 MPa, 230 bar). Un voyant de pression vert fixe signifie :

- le pulvérisateur est à la bonne pression pour la pulvérisation de peintures à base d'huile et de latex pour usage domestique ;
- le pulvérisateur fonctionne à plein régime à un réglage élevé de pression.
- si le voyant de pression passe au jaune fixe quand la pression est réglée pour qu'il démarre au vert fixe, il indique l'un des états suivants :
  - a. **usure de l'embout** – pendant une pulvérisation avec du latex ou à haute pression, le voyant passe au jaune fixe. Cela signifie que l'embout est usé et doit être remplacé ;
  - b. **embout trop grand** – si un embout trop grand pour le pulvérisateur est placé sur le pistolet, le voyant de pression passe du vert fixe au jaune fixe ;
  - c. **usure de la partie du fluide** — si le voyant passe au jaune fixe lors de l'utilisation d'un nouvel embout et que la pression est réglée au maximum, il est possible qu'une réparation soit nécessaire (garnitures usées, piston usé, robinet collé ...).

### Voyant de fonctionnement du moteur

Le voyant de fonctionnement du moteur s'allume quand le moteur est mis en marche. Ce voyant est utilisé par les centres de réparation pour dépanner les moteurs défectueux.

## 4.3 Bouton de réglage de la pression - positions de réglage (fig. 5)

1. Réglage minimal de la pression
2. Zone noir - pas de pression
3. Zone bleue - pression pulsative pour le nettoyage

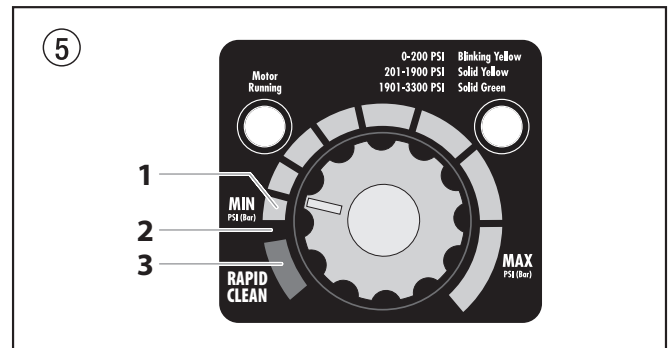

## 4.4 Branchement au réseau



**Brancher obligatoirement sur une prise avec contact de sécurité mis à la terre.**

Avant le branchement au réseau, veiller à la concordance entre la tension de réseau et la tension indiquée sur la plaque signalétique du matériel.

Le raccordement doit être pourvu d'un dispositif de protection contre les courants de fuite INF ≤ 30 mA.



**Dans le programme d'accessoires Titan, vous trouverez des dispositifs électriques mobiles de protection des personnes que vous pouvez également utiliser avec d'autres appareils électriques.**

#### 4.5 Première mise en service - nettoyage du produit de conservation

1. Plonger le tuyau d'aspiration (fig. 6. pos. 1) et le tuyau de retour (1) dans un récipient contenant un produit de nettoyage approprié.
2. Tourner le bouton de réglage de pression (3) à la pression minimale.
3. Ouvrir la vanne de décharge (4) à la position PRIME = (circulation).
4. Mettre le matériel en marche (5) ON (marche).
5. Attendre que le produit de nettoyage revienne au tuyau de retour.
6. Fermer la vanne de décharge, position SPRAY = (projection).
7. Tirer la gâchette du pistolet.
8. Projeter le produit de nettoyage en circulation dans un réservoir ouvert.

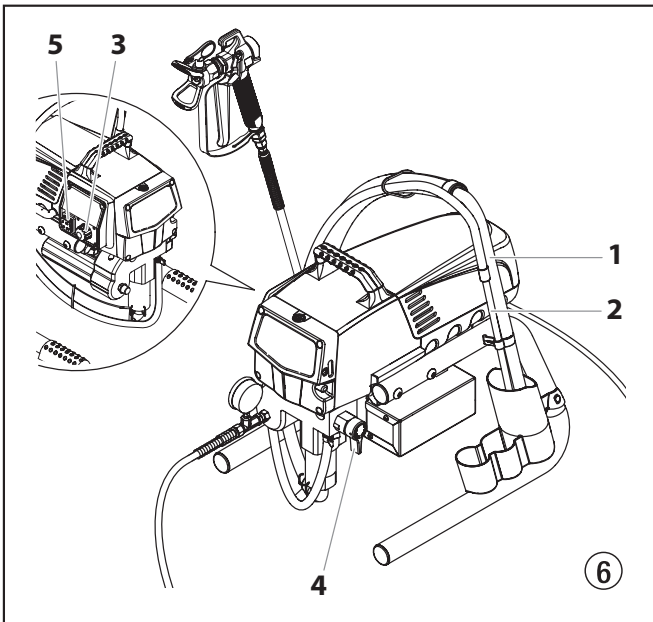

#### 4.6 Mise en service du matériel avec le produit de revêtement

1. Plonger le tuyau d'aspiration (fig. 6, pos. 1) et le tuyau de retour (2) dans le récipient avec le produit.
2. Tourner le bouton de réglage de pression (3) à la pression minimale.
3. Ouvrir la vanne de décharge (4), position PRIME (circulation).
4. Mettre le matériel en marche (5) ON (MARCHÉ).
5. Attendre que le produit revienne au tuyau de retour.
6. Fermer la vanne de décharge, position SPRAY (projection).
7. Tirer la gâchette à plusieurs reprises et projeter dans un récipient collecteur, jusqu'à ce que le produit sorte du pistolet sans interruption.
8. Augmenter la pression en tournant progressivement le bouton de réglage. Contrôler le résultat et, le cas échéant, augmenter la pression pour optimiser la pulvérisation. Régler toujours la pression de façon à obtenir une bonne pulvérisation avec le bouton à la position la plus basse possible.
9. Le matériel est prêt à travailler.

#### 5. Technique de projection



**Risque d'injection. Ne pulvérisez pas sans avoir installé au préalable le protège-embout. N'appuyez JAMAIS sur la gâchette du pistolet si l'embout n'est pas sur la position de pulvérisation ou de débouchage. Bloquez toujours la gâchette du pistolet avant d'enlever, de remplacer ou de nettoyer l'embout.**

Le secret pour réaliser un bon travail de peinture est d'appliquer une couche homogène sur toute la surface. Déplacez votre bras à une vitesse constante et maintenez le pistolet de pulvérisation à une distance régulière de la surface. La meilleure distance de pulvérisation entre l'embout et la surface est de 25-30 cm.

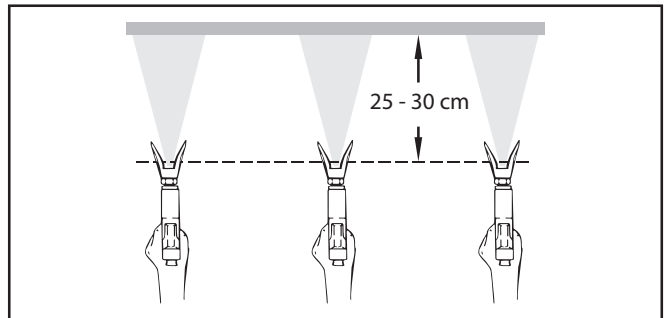

Maintenez le pistolet de pulvérisation à angle droit par rapport à la surface. Pour ce faire, vous devez faire des allers-retours avec tout le bras au lieu de simplement plier le poignet.

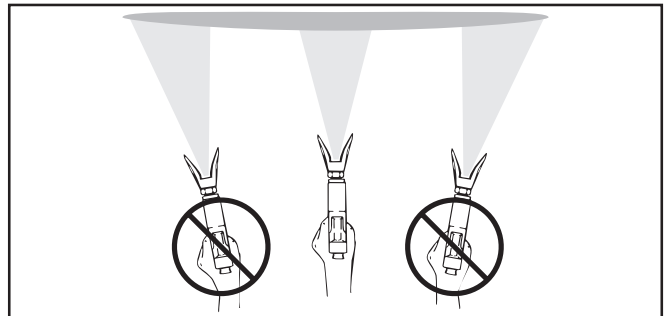

Maintenez le pistolet de pulvérisation perpendiculaire à la surface pour que la couche ne soit pas plus épaisse d'un côté que de l'autre. Actionnez le pistolet après avoir commencé le passage. Relâchez la gâchette avant la fin du passage. Le pistolet pulvérisateur doit être en mouvement au moment d'appuyer sur la gâchette ou de la relâcher. Faites chevaucher les passages sur environ 30 %, pour garantir une couche uniforme.

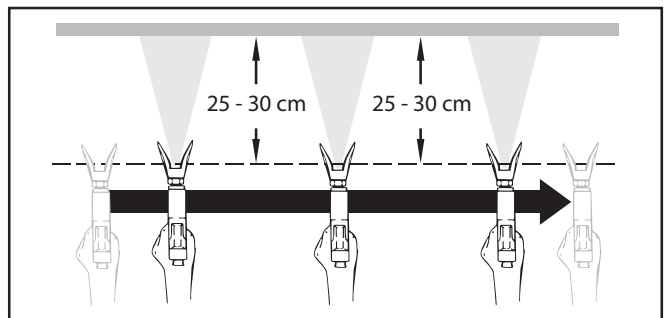

**Si les bords de projection sont trop nets ou s'il y a des bandes dans le jet, il faut soit augmenter la pression de projection soit diluer davantage le produit.**

## 6. Manipulation du flexible à haute pression

Le groupe est équipé d'un flexible spécialement adapté aux pompes à piston.



**Ne jamais utiliser un flexible défectueux. Danger de blessure!**  
**Ne jamais essayer de réparer un flexible endommagé!**

Le tuyau flexible haute pression doit être traité avec soin. Il faut éviter de trop plier le flexible; le plus petit rayon ne doit pas être inférieur à 20 cm.

Protéger le flexible contre le passage de véhicules et éviter le frottement sur des arêtes vives.

Ne jamais tirer sur le flexible à haute pression pour déplacer l'appareil. Faire attention à ne pas tordre le flexible à haute pression. Cela peut être évité en utilisant un pistolet pulvérisateur de Titan avec une articulation pivotante et un dévidoir de tuyau.



**Pour la manipulation du tuyau flexible haute pression lors de travaux sur un échafaudage, il s'est avéré comme le plus avantageux de toujours laisser le tuyau flexible du côté extérieur de l'échafaudage.**



**Le risque d'endommagements s'accroît dans le cas des vieux flexibles à haute pression. Titan recommande de remplacer le flexible à haute pression au bout de 6 ans.**



**Pour des raisons de fonctionnement, de sécurité et de durée de vie, utiliser exclusivement des tuyaux flexibles à haute pression d'origine de Titan.**

## 7. Interruptions de travail

- Ouvrir la vanne de décharge, position PRIME (↻ circulation).
- Arrêter le matériel OFF (ARRET).
- Tourner le bouton de réglage en butée dans la zone noire (pas de pression).
- Tirer la gâchette du pistolet afin d'évacuer la pression du flexible et du pistolet.
- Verrouiller le pistolet, (voir mode d'emploi du pistolet).
- S'il faut nettoyer une buse standard, voir page 40, point 12.2. S'il s'agit d'un autre modèle de buse, procéder en fonction du mode d'emploi respectif.
- En fonction de la version livrée, laisser le tube d'aspiration ou les tuyaux d'aspiration et de retour dans le produit ou les pivoter/plonger dans un produit de nettoyage correspondant.



Attention

**Lors de la mise en œuvre de peintures à séchage rapide ou d'un produit à deux composants, rincer sans faute le groupe à l'intérieur du temps d'utilisation avec le produit de nettoyage adéquat.**

## 8. Nettoyage du groupe (mise hors service)

La propreté est le garant le plus sûr pour un fonctionnement sans incidents. Après avoir terminé le travail, nettoyer le matériel. Il faut éviter absolument que des restes du produit sèchent dans le groupe. Le produit utilisé pour le nettoyage (point éclair supérieur à 38°C) doit correspondre au produit de revêtement employé.

- **Verrouiller le pistolet**, voir mode d'emploi du pistolet

Démonter et nettoyer la buse.

Buse standard voir page 40, point 12.2, Si une buse d'un autre type est montée voir la notice y relative.

- Sortir le tuyau d'aspiration du produit de revêtement.
- Fermer la vanne de décharge, position SPRAY (↗ projection).
- Mettre le matériel en marche ON (MARCHE).
- Tirer la gâchette du pistolet pour pomper les restes du produit contenues dans le tuyau d'aspiration, le flexible et le pistolet dans un récipient ouvert.



Attention

**En cas de produits à base de solvant, le récipient doit être mis à la terre.**



**Prudence! Ne pas pomper ou projeter dans un récipient à petite ouverture! Voir prescriptions de sécurité.**

- Plonger le tuyau d'aspiration et le tuyau de retour dans un récipient contenant le produit de nettoyage approprié.
- Tourner le bouton de réglage de la pression à la zone bleue - pression pulsée pour le nettoyage.
- Ouvrir la vanne de décharge, position PRIME (↻ circulation).
- Pomper le produit de nettoyage pendant quelques minutes en circuit fermé.
- Fermer la vanne de décharge, position SPRAY (↗ projection).
- Tirer la gâchette du pistolet.
- Pomper les restes du produit de nettoyage dans un récipient ouvert pour vider le matériel.
- Arrêter le matériel OFF (ARRET).

### 8.1 Nettoyage extérieur du groupe



Attention

**Tirer d'abord la fiche de la prise de secteur.**



Attention

**Danger de court-circuit par la pénétration d'eau! Ne jamais utiliser un jet ou de la vapeur sous pression pour le nettoyage.**



Attention

**Ne pas placer le flexible à haute pression dans du solvant. Essuyer l'extérieur uniquement avec un chiffon imprégné.**

Nettoyer l'extérieur du groupe à l'aide d'un chiffon imbibé du produit de nettoyage adéquat.

## 8.2 Filtre d'aspiration



**Des filtres propres assurent toujours un débit maximum, une pression de projection constante ainsi qu'un fonctionnement correct du matériel.**

1. Dévisser la crépine (fig. 7) du tube d'aspiration.
2. Nettoyer ou remplacer la crépine.

Effectuer le nettoyage à l'aide d'un pinceau dur et d'un produit de nettoyage correspondant.

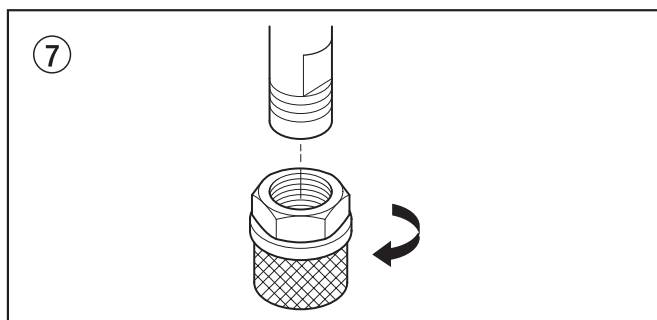

## 8.3 Nettoyage du filtre haute pression

Nettoyer régulièrement la cartouche du filtre.

Un filtre haute pression encrassé ou bouché compromet le résultat de projection ou occasionne le bouchage de la buse.

1. Tourner le bouton de réglage en butée dans la zone noire (pas de pression).
2. Ouvrir la vanne de décharge, position PRIME (↻ circulation).
3. Arrêter le matériel OFF (ARRET).



**Tirer la fiche de la prise de secteur.**

4. Dévisser le corps de filtre (fig. 8, pos. 1) à l'aide d'une clé à bande.
5. Retirer la cartouche (2) du ressort (3).
6. Nettoyer toutes les pièces avec un produit approprié. Le cas échéant, remplacer la cartouche.
7. Contrôler le joint torique, si nécessaire, le remplacer.
8. Appliquer la rondelle d'appui (5) contre le ressort (3). Glisser la cartouche (2) sur le ressort.
9. Visser le corps de filtre (1) et serrer à fond avec la clé à bande.

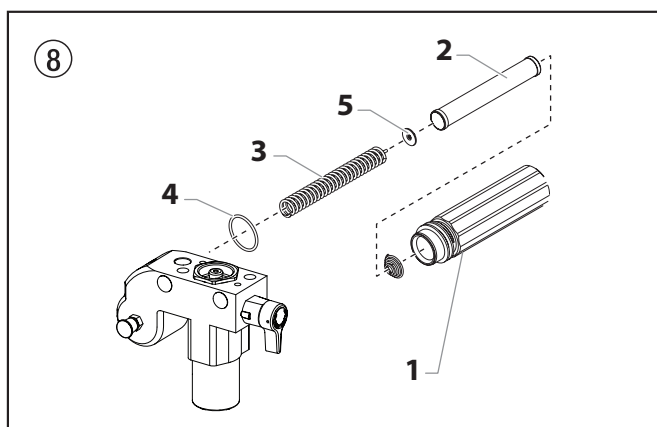

## 8.4 Nettoyage du pistolet Airless

1. Rincer le pistolet Airless à faible pression de service avec le produit de nettoyage adéquat.
2. Nettoyer soigneusement la buse avec le produit adéquat de manière à éliminer les restes de produit.
3. Nettoyer soigneusement l'extérieur du pistolet.

### Tamis de crosse dans le pistolet Airless (fig. 9)

#### Démontage

1. Tirer la garde de protection (1) fortement vers l'avant.
2. Dévisser la crosse (2) du corps de pistolet. Sortir le tamis (3).
3. Le remplacer s'il est bouché ou défectueux.

#### Montage

1. Monter le cône plus long du tamis (3) dans le corps de pistolet.
2. Visser la crosse (2) dans le corps et serrer.
3. Emboîter la garde de protection (1)

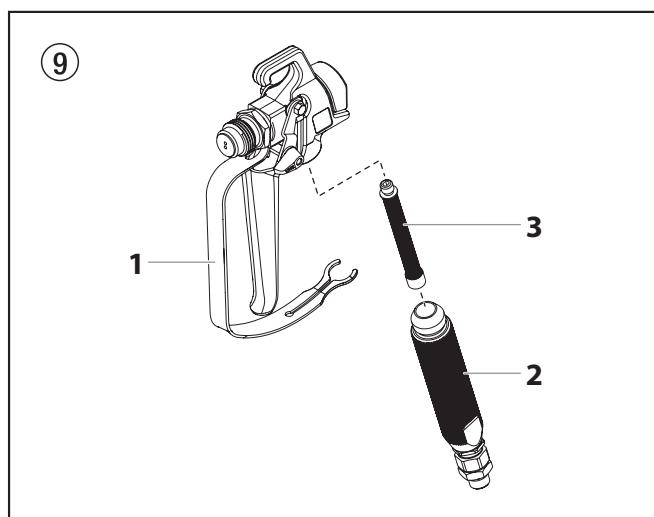

## 9. Dépannage

Défaut	Cause possible	Remède
A. Le matériel ne démarre pas	<ol style="list-style-type: none"> <li>Absence de secteur.</li> <li>Réglage de pression trop bas.</li> <li>Interrupteur ON/OFF (MARCHE/ARRET) défectueux.</li> </ol>	<ol style="list-style-type: none"> <li>Contrôler l'alimentation.</li> <li>Tourner le bouton pour augmenter la pression.</li> <li>Remplacer</li> </ol>
B. La pompe n'aspire pas	<ol style="list-style-type: none"> <li>La vanne de décharge est sur SPRAY (☞ projection).</li> <li>Le filtre sort du produit et aspire de l'air.</li> <li>Filtre bouché.</li> <li>Tuyau d'aspiration/Tube d'aspiration desserré, la pompe aspire de l'air.</li> </ol>	<ol style="list-style-type: none"> <li>Tourner la vanne de décharge sur PRIME (☺ circulation).</li> <li>Ajouter du produit.</li> <li>Nettoyer ou remplacer le filtre.</li> <li>Nettoyer les raccords, si nécessaire remplacer les joints toriques, assurer le tuyau d'aspiration avec l'agrafe.</li> </ol>
C. La pompe aspire mais la pression ne monte pas	<ol style="list-style-type: none"> <li>Buse fortement usée.</li> <li>Orifice de buse trop grand.</li> <li>Régale de pression trop bas.</li> <li>Filtre bouché.</li> <li>Le produit revient par le tuyau de retour, alors que la vanne de décharge se trouve en position SPRAY (☞ projection).</li> <li>Garnitures collées ou usées.</li> <li>Billes des soupapes usées.</li> <li>Sièges des soupapes usées.</li> </ol>	<ol style="list-style-type: none"> <li>Remplacer</li> <li>Choisir une buse plus petite, voir tableau des buses.</li> <li>Tournez le bouton de commande de la pression dans le sens des aiguilles d'une montre pour augmenter le réglage de la pression.</li> <li>Nettoyer ou remplacer le filtre.</li> <li>Démonter et nettoyer ou remplacer la vanne de décharge.</li> <li>Démonter et nettoyer ou remplacer les garnitures.</li> <li>Démonter et remplacer les billes.</li> <li>Démonter et remplacer les sièges.</li> </ol>
D. Le produit sort du haut de la pompe de peinture	<ol style="list-style-type: none"> <li>Garniture supérieure usée.</li> <li>Piston usé.</li> </ol>	<ol style="list-style-type: none"> <li>Démonter et remplacer la garniture.</li> <li>Démonter et remplacer le piston.</li> </ol>
E. Le rendement diminue.	<ol style="list-style-type: none"> <li>Pression trop basse.</li> </ol>	<ol style="list-style-type: none"> <li>Tournez le bouton de commande de la pression dans le sens des aiguilles d'une montre pour augmenter le réglage de la pression.</li> </ol>
F. Forte pulsation au pistolet	<ol style="list-style-type: none"> <li>Mauvais flexible haut pression.</li> <li>Buse usée ou trop grande.</li> <li>Pression trop élevée.</li> </ol>	<ol style="list-style-type: none"> <li>Pour des raisons de fonctionnement, de sécurité et de durée de vie, utiliser exclusivement des flexibles originaux Titan.</li> <li>Remplacer la buse.</li> <li>Réduire la pression en tournant le bouton sur un chiffre plus bas.</li> </ol>
G. Mauvais résultat de projection	<ol style="list-style-type: none"> <li>Buse trop grand pour le produit projeté.</li> <li>Mauvais réglage de la pression.</li> <li>Débit trop faible.</li> <li>La viscosité du produit est trop élevée.</li> </ol>	<ol style="list-style-type: none"> <li>Remplacer la buse; voir tableau des buses.</li> <li>Tourner le bouton de réglage de façon à obtenir une projection correcte.</li> <li>Nettoyer ou remplacer tous les filtres.</li> <li>Diluer suivant les prescriptions du fournisseur.</li> </ol>

## 10. Entretien

### 10.1 Entretien général

L'entretien du groupe doit être effectué une fois par an par le S.A.V. Titan.

1. Contrôler l'état des flexibles de haute pression, du câble d'alimentation et de la fiche de secteur.
2. Contrôler l'usure des clapets d'admission et de refoulement ainsi que des filtres.

### 10.2 Flexible à haute pression

Contrôle visuel du tuyau à haute pression (coupures, bosses), spécialement aux environs des raccords, les écrous de fixation doivent tourner librement.



**Le risque d'endommagements s'accroît dans le cas des vieux flexibles à haute pression. Titan recommande de remplacer le flexible à haute pression au bout de 6 ans.**

## 11. Réparations du matériel



**Arrêter le matériel OFF (ARRET). Avant toute intervention, tirer la fiche de la prise de secteur.**

### 11.1 Vanne de décharge

1. Chasser la goupille cannelée (fig. 10, pos. 1) de la poignée (2) en utilisant un chasse-goupille de 2 mm.
2. Retirer la poignée (2) et l'entraîneur (3).
3. Dévisser le corps de vanne complet (4) avec une clé à molette.
4. S'assurer du positionnement correct du joint (5), puis visser un nouveau corps de vanne complet (4) dans le carter de la pompe à peinture (6). Serrer avec la clé à molette.
5. Aligner l'entraîneur (3) par rapport à l'alésage dans le carter de la pompe à peinture (6). Monter et graisser l'entraîneur.
6. Faire coïncider les alésages de l'axe (7) et de la poignée de vanne (2).
7. Monter la goupille cannelée (1) et tourner la poignée de vanne en position PRIME/SPRAY.

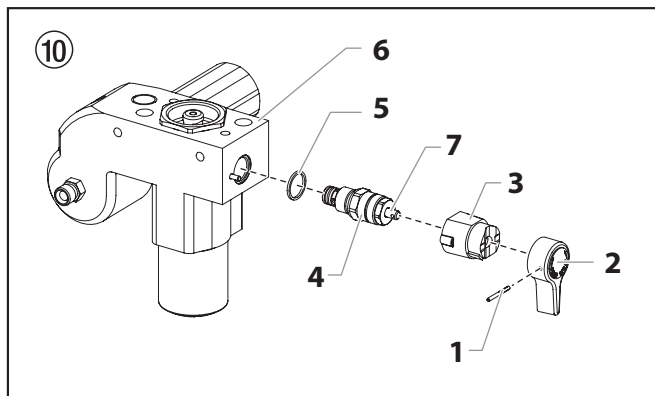

### 11.2 Clapet d'admission et de refoulement

1. Dévisser le 4 vis du couvercle frontal, retirer le couvercle.
2. Mettre le matériel en marche ON (MARCHE) et l'arrêter OFF (ARRET) de façon à ce que le vilebrequin se trouve en position basse.



**Danger de contusion – ne pas mettre les doigts ou un outil entre les parties en mouvement.**

3. Tirer la fiche de la prise de secteur.
4. Défaire l'agrafe de fixation du raccord coudé sur le tuyau d'aspiration, enlever le tuyau d'aspiration.
5. Dévisser le tuyau de retour.
6. Pivoter le matériel de 90° en arrière pour faciliter les travaux sur la pompe de produit.
7. Dévisser le corps du clapet d'admission (fig. 11, pos. 1) du corps de la pompe à peinture.
8. Démontez le joint inférieur (2), le guide de bille inférieur (3), la bille (4), le siège (5) et le joint torique (6).
9. Nettoyer toutes les pièces avec un produit adéquat. Contrôler l'usure du corps (1), du siège (5) et de la bille (4), le cas échéant les remplacer. Si le siège (5) n'est pas utilisé d'un côté, le remonter à l'envers.

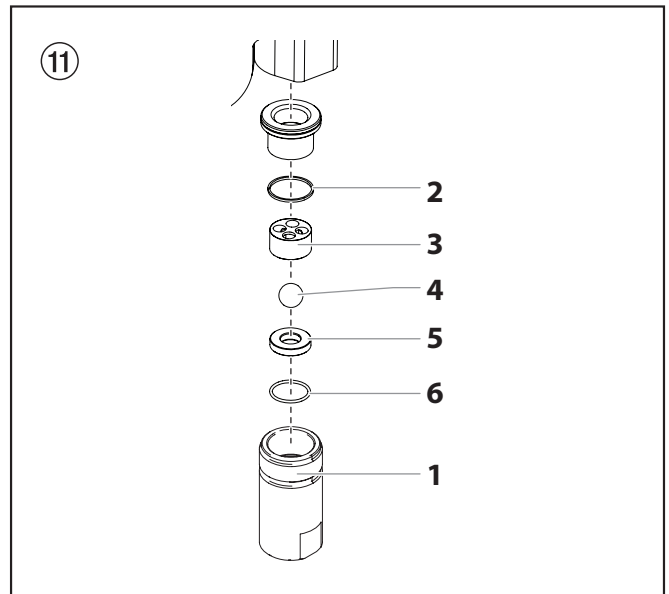

10. Avec une clé à fourche dévisser le corps du clapet de refoulement (fig. 12, pos. 8) du piston (9).
11. Démontez le guide de bille supérieur (11), rondelle (10), la bille du clapet de refoulement (12) et son siège (13).
12. Nettoyer toutes les pièces avec un produit adéquat. Contrôler l'usure du corps (8), du siège (13), de la bille (12), rondelle (10), et du guide de bille (11). Si nécessaire les remplacer. Si le siège (13) usé n'est pas utilisé d'un côté, le remonter à l'envers.
13. Effectuer le remontage dans l'ordre inverse. Graisser le joint torique (fig. 11, pos. 6) et veiller à son positionnement correct dans le corps du clapet d'admission (fig. 11, pos. 1).



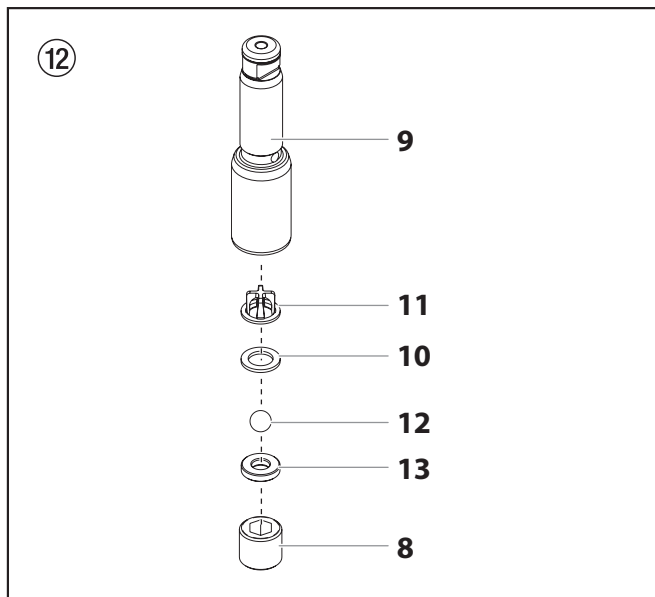

### 11.3 Garnitures

1. Démontez le corps du clapet d'admission en suivant les pas du chapitre 11.2, page 36.
2. Il n'est pas nécessaire de démonter le clapet de refoulement.
3. Dévissez les deux vis à tête cylindrique (fig. 13, pos. 1) avec une clé de 3/8 pouces du corps de la pompe à peinture (2).
4. Faites glisser le corps de la pompe (2) et le piston (3) vers l'avant jusqu'à faire sortir le piston de la fente en T (9) présente sur le coulisseau (4).
5. Sortir le piston (3) en le poussant en bas du corps (2).
6. Dévisser l'écrou de guidage (5) du corps (2), démonter le guide de piston (6).
7. Retirer la garniture supérieure (7) et la garniture inférieure (8) du corps (2).

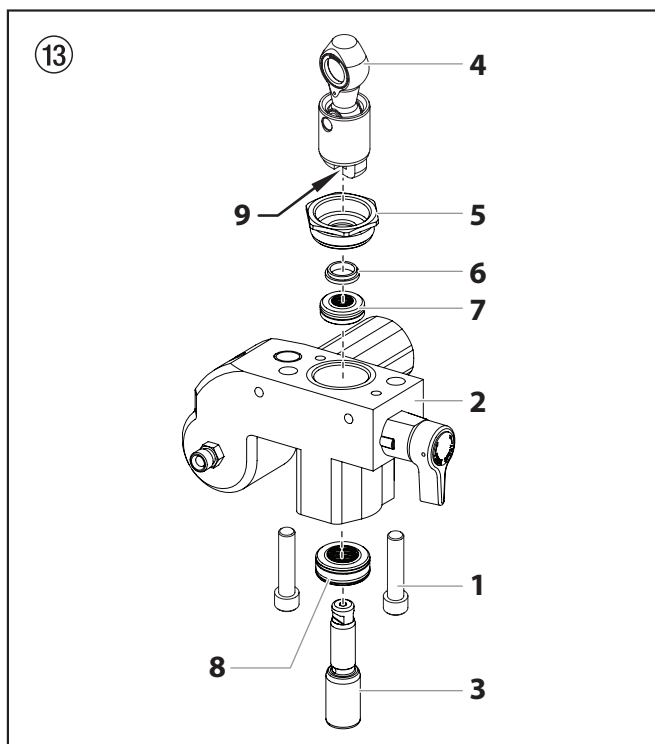

8. Nettoyer le corps de la pompe à peinture (2).
9. Graisser les garnitures supérieure (7) et inférieure (8).
10. Monter la garniture supérieure (fig. 14) avec le joint torique (1) et la lèvre (2) en bas.

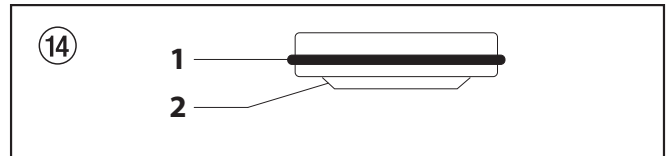

11. Insérez la garniture inférieure (Fig. 15) avec le bord biseauté (1) dirigé vers le haut.

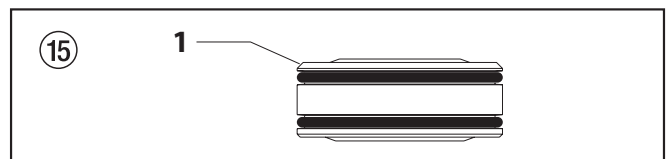

12. Introduire le guide de piston (fig. 13, pos. 6) dans l'écrou de guidage (5). Visser l'écrou de guidage (5) dans le corps (2) et serrer à la main.
13. Placer l'outil de montage (compris dans la fourniture des garnitures de remplacement) du haut sur le piston (3).
14. Graisser l'outil de montage ainsi que le piston (3).
15. Introduire le piston (3) d'en bas du corps (2) à travers les garnitures inférieures (8). Avec une massette caoutchouc frapper légèrement sur le bas du piston (3) jusqu'à ce qu'il sorte en haut du corps (2).
16. Retirer l'outil de montage du piston (3).
17. Avec une clé à fourche serrer prudemment l'écrou de guidage (5).
18. Faites glisser le haut du piston (3) dans la fente en T (9) présente sur le coulisseau (4).
19. Placez le collecteur de la pompe (2) sous le logement de l'engrenage et poussez jusqu'à ce qu'il s'appuie sur le logement de l'engrenage.
20. Fixer le corps de la pompe à peinture (2) sur le carter d'engrenages.
21. Visser et serrer le corps (2) sur le carter d'engrenages.
22. Graisser le joint torique (fig. 11, pos. 6) entre le corps (2) et le corps du clapet d'admission. Visser le corps du clapet d'admission dans le corps de la pompe à peinture.
23. Insérer le coude de l'ensemble siphon en bas du logement de la tige de poussée. Positionner l'agrafe de retenue dans la rainure à l'intérieur du logement du clapet de pied afin de fixer l'ensemble siphon. Installer le tuyau de retour sur le raccord du tuyau de retour et le fixer avec l'attache.
24. Monter le couvercle frontal.

### 11.4 Remplacement du bloc moteur

1. Ouvrez la vanne de décharge en position PRIME (circulation ) , éteignez l'appareil (OFF) et débranchez le cordon d'alimentation.
2. Dévissez et retirez les deux vis du capot du moteur (1). Retirez le capot du moteur (2).
3. Dévissez et retirez les trois vis du blindage inférieur (3). Retirez le blindage inférieur (4).
4. À l'arrière du moteur, débranchez le fil provenant du potentiomètre et le fil provenant du transducteur. De plus, débranchez les deux fils provenant du tableau du panneau de commande (consultez le schéma électrique à la section 11.7).
5. Retirez les quatre vis (5) de montage du panneau de commande. Enlevez le panneau de commande (6) pour accéder au tableau du panneau de commande.
6. Sur le tableau du panneau de commande, débranchez les deux fils provenant du moteur (consultez le schéma électrique à la section 11.7).
7. Desserrez et enlevez les quatre vis de montage du moteur (7).
8. Ôtez le moteur (8) du carter de la boîte à engrenages.



**Si le moteur ne veut pas sortir du corps de pompe :**

- Retirez le capot avant.
- À l'aide d'un maillet en caoutchouc, tapez doucement sur l'avant du vilebrequin du moteur qui traverse le bloc du coulisseau.

9. Une fois le moteur enlevé, contrôlez les engrenages de la boîte à engrenages pour repérer toutes éventuelles détériorations ou traces d'usure excessive. Remplacez les engrenages si nécessaire.
10. Installez le nouveau moteur (8) dans le carter de la boîte à engrenages.
11. Fixez le moteur avec ses quatre vis de montage (7).
12. Rebranchez les câbles (en vous reportant au schéma électrique de la section 11.7 du présent manuel).
13. Placez le panneau de commande (6) sur le logement de la pompe et fixez-la en place à l'aide des quatre vis de montage (5) du panneau de commande.
14. Remplacez le blindage inférieur (4). Fixez-le à l'aide des trois vis (3) du blindage inférieur.
15. Glissez le capot du moteur sur le moteur (2). Fixez le capot du moteur à l'aide des deux vis (1) du capot du moteur.

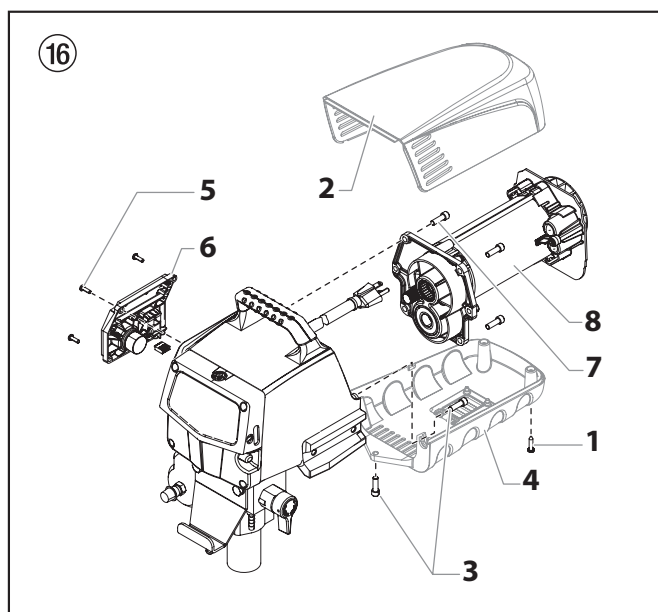

### 11.5 Remplacement des engrenages

1. Ouvrez la vanne de décharge en position PRIME (circulation ) , éteignez l'appareil (OFF) et débranchez le cordon d'alimentation.
2. Dévissez et retirez les deux vis du capot du moteur (1). Retirez le capot du moteur (2).
3. Dévissez et retirez les trois vis du blindage inférieur (3). Retirez le blindage inférieur (4).
4. À l'arrière du moteur, débranchez le fil provenant du potentiomètre et le fil provenant du transducteur. De plus, débranchez les deux fils provenant du tableau du panneau de commande (consultez le schéma électrique à la section 11.7).
5. Retirez les quatre vis (5) de montage du panneau de commande. Enlevez le panneau de commande (6) pour accéder au tableau du panneau de commande.
6. Sur le tableau du panneau de commande, débranchez les deux fils provenant du moteur (consultez le schéma électrique à la section 11.7).
7. Desserrez et enlevez les quatre vis de montage du moteur (7).
8. Ôtez le moteur (8) du carter de la boîte à engrenages.



**Si le moteur ne veut pas sortir du corps de pompe :**

- Retirez le capot avant.
- À l'aide d'un maillet en caoutchouc, tapez doucement sur l'avant du vilebrequin du moteur qui traverse le bloc du coulisseau.

9. Contrôlez l'induit du démarreur à l'extrémité du moteur pour identifier toutes traces de détérioration ou d'usure excessive. Si cet engrenage est complètement usé, remplacez le moteur tout entier.
10. Retirez et inspectez la deuxième unité d'engrenages (9) pour repérer toutes traces de détérioration ou d'usure excessive. Remplacez-la si nécessaire.
11. Retirez et contrôlez l'ensemble engrenages/vilebrequin (10) pour repérer toutes traces de détérioration ou d'usure excessive. Remplacez-les si nécessaire.
12. Remontez la pompe en suivant les mêmes étapes, dans l'ordre inverse. Pendant le montage, veillez à ce que la rondelle de butée (11) soit bien en place.



**Lubrifiez la boîte à engrenages à l'intérieur du corps de pompe à l'aide de cinq onces de Lubriplate GR132 (P/N 314-171).**

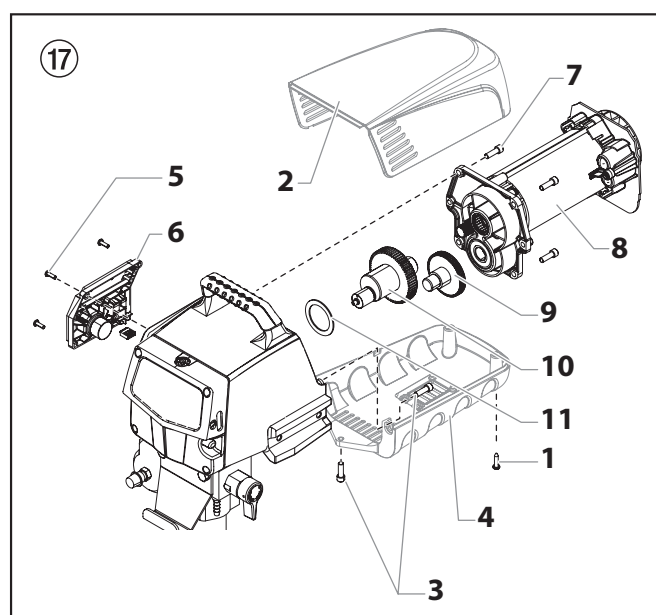

## 11.6 Remplacement du transducteur

1. Desserrez et retirez les quatre vis du capot avant du moteur (1). Retirez le capot avant (2).
2. Arrêtez le pulvérisateur à la fin de sa course de manière à ce que le piston soit dans sa position la plus basse.
3. Ouvrez la vanne de décharge en position PRIME (circulation ) , éteignez l'appareil (OFF) et débranchez le cordon d'alimentation.



**Avant de procéder, assurez-vous d'avoir libéré toute la pression du système (voir l'étape 3 ci-dessus). De plus, respectez toutes les mises en garde afin de réduire le risque de blessure par injection, de blessure par les pièces en mouvement ou de choc électrique. Débranchez toujours le pulvérisateur avant de procéder à l'entretien!**

4. Penchez le pulvérisateur vers l'arrière de manière à pouvoir accéder facilement à l'ensemble hydraulique de l'appareil.
5. À l'aide d'une clé hexagonale de 3/8" (9,525 mm), dévissez et retirez les deux vis de montage du collecteur de la pompe (3).
6. Tirez le corps de la pompe vers le bas sur environ 1,3 cm afin de dégager le transducteur (5).
7. Faites glisser le collecteur de la pompe (6) et la tige du piston vers l'avant jusqu'à faire sortir la tige du piston de la fente en T (7) présente sur le coulisseau.
8. Tirez soigneusement le fil du transducteur du logement de la pompe jusqu'à ce que la connexion à la bretelle du transducteur soit exposée. Débranchez le fil de la bretelle du transducteur (consultez le schéma électrique à la section 11.7).
9. À l'aide d'une clé, retirez le bloc transducteur (5) du collecteur de la pompe (6).
10. Vissez le nouveau bloc transducteur dans le collecteur de la pompe. Serrez fermement avec une clé.

11. Branchez le nouveau fil du transducteur à la bretelle du transducteur (consultez le schéma électrique à la section 11.7).
12. Remontez la pompe en exécutant les étapes 1 à 7 dans l'ordre inverse.

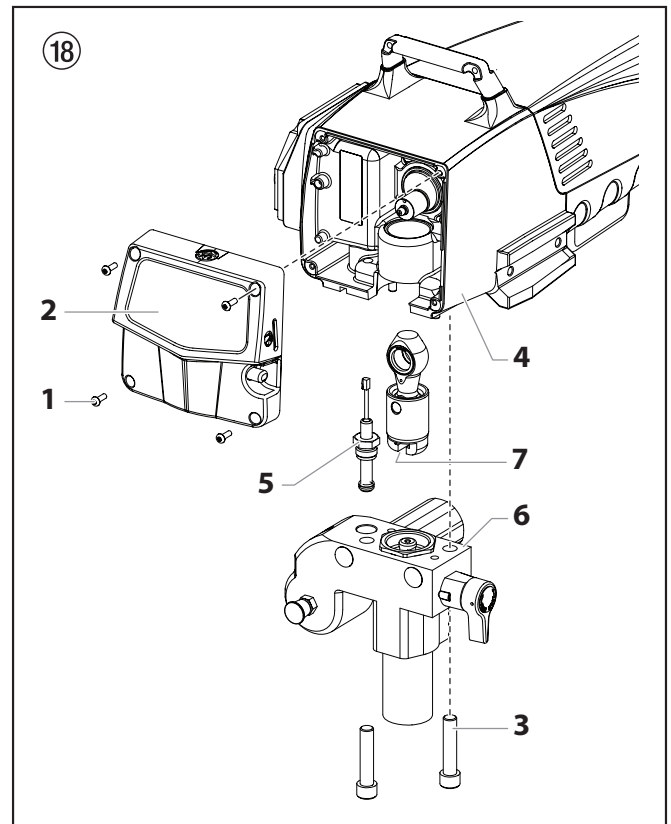

## 11.7 Schéma électrique Performance Series 560e

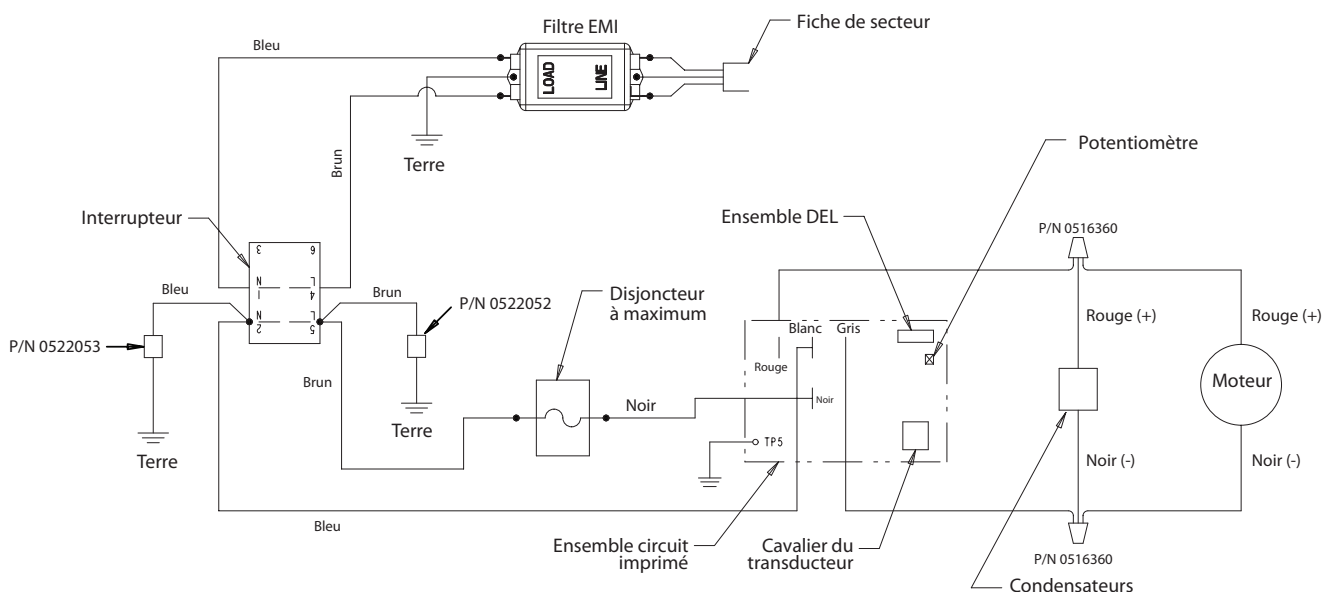

## 12. Annexe

### 12.1 Choix des buses

Pour réaliser un travail correct et rationnel, le choix de la buse est de grande importance. Dans beaucoup de cas, la buse correcte ne peut être trouvée que par un essai de projection.

**Quelques règles à ce sujet:**

Le jet de projection doit être régulier.

Si le jet comporte des bandes, la pression de projection est trop faible ou la viscosité du produit est trop élevée.

**Remède:** Augmenter la pression ou diluer le produit. Chaque pompe a un débit déterminé par rapport à la grandeur de l'orifice de buse.

**Règle générale:** grande buse = faible pression  
petite buse = haute pression

Il existe un grand choix de buses avec angles de projection différents.

### 12.2 Entretien et nettoyage de buses Airless en carbure

**Buses standard**

En cas d'utilisation d'une buse différente, la nettoyer en suivant les indications du fabricant.

La buse comporte un orifice usiné avec grande précision. Afin d'obtenir une longue durée de vie il est indispensable de traiter les buses avec grand soin. Il faut savoir que l'insert en carbure est fragile. Pour cette raison il ne faut jamais laisser tomber la buse ni la traiter avec des objets métalliques.

**Tenir compte des points suivants afin de conserver la propreté et la disponibilité de la buse:**

1. Tourner le poignée de la vanne de décharge entièrement vers la gauche (↻ circulation).
2. Arrêter le moteur à essence.
3. Démonter la buse du pistolet.
4. Mettre la buse dans le diluant approprié jusqu'à dilution complète des restes de produit.
5. Souffler la buse si l'air comprimé est à disposition.
6. Avec un objet pointu en bois (cure-dents) enlever les restes éventuels.
7. Contrôler la buse à l'aide d'une loupe et répéter les pas de 4 à 6 si nécessaire.

### 12.3 Accessoires de pistolets

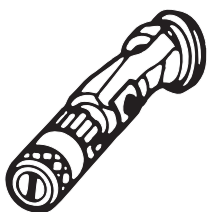

**Buse réglable à jet plat**  
jusqu'à 250 bar (25 MPa)

Marquage	Orifice mm	Largeur du jet à une distance de 30 cm environ de l'objet et une pression de 10 MPa (100 bar)	Utilisation	Réf. No buse réglable
15	0,13 - 0,46	5 - 35 cm	Laques	<b>341-015</b>
20	0,18 - 0,48	5 - 50 cm	Laques, bouche-p	<b>341-020</b>
28	0,28 - 0,66	8 - 55 cm	Laques, vinyles	<b>341-028</b>
41	0,43 - 0,88	10 - 60 cm	Anti-rouille - vinyles	<b>341-041</b>
49	0,53 - 1,37	10 - 40 cm	Revêtement de surfaces importantes	<b>341-049</b>

**Protection**  
pour buse réglable à jet plat

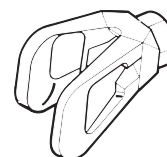

Réf. No. **450-100A**

**Rallonge de buse avec articulation pivotante (sans buse)**

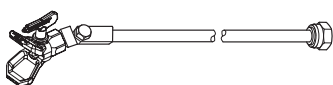

longueur : 90 cm      Réf. No. **310-390**  
longueur : 180 cm    Réf. No. **0279976**

**Rallonge de buse**

15 cm, filet F, Réf. No. **651-121**  
30 cm, filet F, Réf. No. **651-122**  
45 cm, filet F, Réf. No. **651-123**  
60 cm, filet F, Réf. No. **651-124**

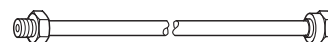

15 cm, filet G, Réf. No. **651-070**  
30 cm, filet G, Réf. No. **651-071**  
45 cm, filet G, Réf. No. **651-072**  
60 cm, filet G, Réf. No. **651-073**

## 12.4 Tableau des buses Airless

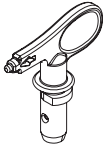

**Titan  
SC6+ buse**  
jusqu'à 270 bar  
(27 MPa)

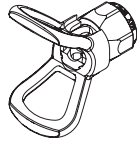

sans buse filet G (7/8 - 14 UNF)  
pour pistolets Graco/Titan  
**Réf, No, 0289228**



Toutes les buses indiquées dans le tableau ci-dessous sont fournies avec le filtre à pistolet adéquat.

Utilisation	Marquage	Angle de projection	Orifice inch / mm	Largeur du jet mm <sup>1)</sup>	Tamis de crosse	Réf, No,
<b>Laques et peintures diluables à l'eau et à base de solvant, huiles, agents de démoulage</b>	107	10°	0,007 / 0,18	100	rouge	662-107
	207	20°	0,007 / 0,18	120	rouge	662-207
	307	30°	0,007 / 0,18	150	rouge	662-307
	407	40°	0,007 / 0,18	190	rouge	662-407
	109	10°	0,009 / 0,23	100	rouge	662-109
	209	20°	0,009 / 0,23	120	rouge	662-209
	309	30°	0,009 / 0,23	150	rouge	662-309
	409	40°	0,009 / 0,23	190	rouge	662-409
	509	50°	0,009 / 0,23	225	rouge	662-509
	609	60°	0,009 / 0,23	270	rouge	662-609
<b>Laques synthétiques</b>	111	10°	0,011 / 0,28	100	rouge	662-111
	211	20°	0,011 / 0,28	120	rouge	662-211
	311	30°	0,011 / 0,28	150	rouge	662-311
	411	40°	0,011 / 0,28	190	rouge	662-411
	511	50°	0,011 / 0,28	225	rouge	662-511
	611	60°	0,011 / 0,28	270	rouge	662-611
<b>Laques, apprêts, couches de fond, bouche-pores</b>	113	10°	0,013 / 0,33	100	rouge	662-113
	213	20°	0,013 / 0,33	120	rouge	662-213
	313	30°	0,013 / 0,33	150	rouge	662-313
	413	40°	0,013 / 0,33	190	rouge	662-413
	513	50°	0,013 / 0,33	225	rouge	662-513
	613	60°	0,013 / 0,33	270	rouge	662-613
<b>Bouche-pores, anti-rouilles</b>	115	10°	0,015 / 0,38	100	jaune	662-115
	215	20°	0,015 / 0,38	120	jaune	662-215
	315	30°	0,015 / 0,38	150	jaune	662-315
	415	40°	0,015 / 0,38	190	jaune	662-415
	515	50°	0,015 / 0,38	225	jaune	662-515
	615	60°	0,015 / 0,38	270	jaune	662-615
<b>anti-rouilles, peintures latex peintures à dispersion</b>	117	10°	0,017 / 0,43	100	jaune	662-117
	217	20°	0,017 / 0,43	120	jaune	662-217
	317	30°	0,017 / 0,43	150	jaune	662-317
	417	40°	0,017 / 0,43	190	jaune	662-417
	517	50°	0,017 / 0,43	225	jaune	662-517
	617	60°	0,017 / 0,43	270	jaune	662-617
<b>anti-rouilles, peintures latex peintures à dispersion</b>	219	20°	0,019 / 0,48	120	blanc	662-219
	319	30°	0,019 / 0,48	150	blanc	662-319
	419	40°	0,019 / 0,48	190	blanc	662-419
	519	50°	0,019 / 0,48	225	blanc	662-519
	619	60°	0,019 / 0,48	270	blanc	662-619
	719	70°	0,019 / 0,48	300	blanc	662-719
<b>Pare-flammes</b>	221	20°	0,021 / 0,53	120	blanc	662-221
	321	30°	0,021 / 0,53	150	blanc	662-321
	421	40°	0,021 / 0,53	190	blanc	662-421
	521	50°	0,021 / 0,53	225	blanc	662-521
	621	60°	0,021 / 0,53	270	blanc	662-621
	721	70°	0,021 / 0,53	300	blanc	662-721
	821	80°	0,021 / 0,53	330	blanc	662-821

1) Largeur du jet à une distance de 30 cm environ du support, pression de projection 100 bar (10 MPa), laque synthétique de 20 secondes-DIN,



Toutes les buses indiquées dans le tableau ci-dessous sont fournies avec le filtre à pistolet adéquat.

Utilisation	Marquage	Angle de projection	Orifice inch / mm	Largeur du jet mm <sup>1)</sup>	Tamis de crosse	Réf. No.
<b>Revêtements pour toitures</b>	223	20°	0,023 / 0,58	120	blanc	662-223
	323	30°	0,023 / 0,58	150	blanc	662-323
	423	40°	0,023 / 0,58	190	blanc	662-423
	523	50°	0,023 / 0,58	225	blanc	662-523
	623	60°	0,023 / 0,58	270	blanc	662-623
<b>Matériaux en couche épaisse Protection contre la corrosion Mastic pulvérisable</b>	225	20°	0,025 / 0,64	120	blanc	662-225
	325	30°	0,025 / 0,64	150	blanc	662-325
	425	40°	0,025 / 0,64	190	blanc	662-425
	525	50°	0,025 / 0,64	225	blanc	662-525
	625	60°	0,025 / 0,64	270	blanc	662-625
	227	20°	0,027 / 0,69	120	blanc	662-227
	327	30°	0,027 / 0,69	150	blanc	662-327
	427	40°	0,027 / 0,69	190	blanc	662-427
	527	50°	0,027 / 0,69	225	blanc	662-527
	627	60°	0,027 / 0,69	270	blanc	662-627
	229	20°	0,029 / 0,75	120	blanc	662-229
	329	30°	0,029 / 0,75	150	blanc	662-329
	429	40°	0,029 / 0,75	190	blanc	662-429
	529	50°	0,029 / 0,75	225	blanc	662-529
	629	60°	0,029 / 0,75	270	blanc	662-629
	231	20°	0,031 / 0,79	120	blanc	662-231
	331	30°	0,031 / 0,79	150	blanc	662-331
	431	40°	0,031 / 0,79	190	blanc	662-431
	531	50°	0,031 / 0,79	225	blanc	662-531
	631	60°	0,031 / 0,79	270	blanc	662-631
	731	70°	0,031 / 0,79	300	blanc	662-731
	831	80°	0,031 / 0,79	330	blanc	662-831
	233	20°	0,033 / 0,83	120	blanc	662-233
	333	30°	0,033 / 0,83	150	blanc	662-333
	433	40°	0,033 / 0,83	190	blanc	662-433
	533	50°	0,033 / 0,83	225	blanc	662-533
	633	60°	0,033 / 0,83	270	blanc	662-633
	235	20°	0,035 / 0,90	120	blanc	662-235
	335	30°	0,035 / 0,90	150	blanc	662-335
	435	40°	0,035 / 0,90	190	blanc	662-435
	535	50°	0,035 / 0,90	225	blanc	662-535
	635	60°	0,035 / 0,90	270	blanc	662-635
	735	70°	0,035 / 0,90	300	blanc	662-735
439	40°	0,039 / 0,99	190	blanc	662-439	
539	50°	0,039 / 0,99	225	blanc	662-539	
639	60°	0,039 / 0,99	270	blanc	662-639	
<b>Applications Heavy Duty</b>	443	40°	0,043 / 1,10	190	vert	662-443
	543	50°	0,043 / 1,10	225	vert	662-543
	643	60°	0,043 / 1,10	270	vert	662-643
	445	40°	0,045 / 1,14	190	vert	662-445
	545	50°	0,045 / 1,14	225	vert	662-545
	645	60°	0,045 / 1,14	270	vert	662-645
	451	40°	0,051 / 1,30	190	vert	662-451
	551	50°	0,051 / 1,30	225	vert	662-551
	651	60°	0,051 / 1,30	270	vert	662-651
	455	40°	0,055 / 1,40	190	vert	662-455
	555	50°	0,055 / 1,40	225	vert	662-555
	655	60°	0,055 / 1,40	270	vert	662-655

1) Largeur du jet à une distance de 30 cm environ du support, pression de projection 100 bar (10 MPa), laque synthétique de 20 secondes-DIN.

## 12.5 Tableau des buses TR<sup>2</sup>

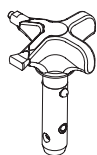

Cette buse airless innovante est composée de 2 noyaux de buse distincts.

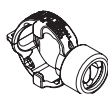

Buse de TR<sup>2</sup> support  
**Best.-Nr. 0271065**

Utilisation	Marquage (1 / 2)	Angle de projection (1 / 2)	Orifice 1 inch / mm	Orifice 2 inch / mm	Largeur du jet 1 mm *	Largeur du jet 2 mm *	Tamis de crosse	Réf. No.
<b>Armoires, meubles et terrasses</b>	311/107	30°/10°	0,011 / 0,28	0,007 / 0,18	150	100	rouge rouge	692-311 692-313
	313/109	30°/10°	0,013 / 0,33	0,009 / 0,23	150	100		
<b>Portes et garnitures</b>	415/111	40°/10°	0,015 / 0,38	0,011 / 0,28	190	100	jaune blanc	692-415 692-417
	417/113	40°/10°	0,017 / 0,43	0,013 / 0,33	190	100		
<b>Peinture extérieure au latex ou à l'huile</b>	515/211	50°/20°	0,015 / 0,38	0,011 / 0,28	225	120	jaune	692-515
<b>Peinture extérieure au latex</b>	517/213	50°/20°	0,017 / 0,43	0,013 / 0,33	225	120	blanc blanc blanc	692-517 692-519 692-521
	519/213	50°/20°	0,019 / 0,48	0,013 / 0,33	225	120		
	521/215	50°/20°	0,021 / 0,53	0,015 / 0,38	225	120		
<b>Enduit pour blocs</b>	535/223	50°/20°	0,035 / 0,90	0,023 / 0,58	225	120	vert vert	692-535 692-635
	635/327	60°/30°	0,035 / 0,90	0,027 / 0,69	270	150		
<b>Pâte à joint diluée</b>	627/321	60°/30°	0,027 / 0,69	0,021 / 0,53	270	150	vert vert	692-627 692-831
	831/321	80°/30°	0,031 / 0,79	0,021 / 0,53	330	150		
<b>Peinture au latex pour une répartition large</b>	1223/315	120°/30°	0,023 / 0,58	0,015 / 0,38	540	150	blanc blanc	692-1223 692-1231
	1231/317	120°/30°	0,031 / 0,79	0,017 / 0,43	540	150		
<b>Cloison de recouplement</b>	525/331	50°/30°	0,035 / 0,90	0,031 / 0,79	225	150	vert	692-525331

\* Largeur du jet à une distance de 30 cm environ du support, pression de projection 100 bar (10 MPa), laque synthétique de 20 secondes-DIN.

## 12.6 Accessoires supplémentaires pour 560e

Réf. No.	Description
580-050	Pistolet de pulvérisation, tuyau et buse LX-80
580-100A	Pistolet de pulvérisation LX-80 II avec buse 517
316-505	Tuyau sans air de 1/4" x 50'
314-482	LS-10 Liquid Shield™, 946 ml
314-480	Piston Lube™, bouteille de 8 oz.
0508071	PaintMate, 946 ml

(D) Hauptbaugruppe

(F) Ensemble principal

(NL) Hoofdeenheid

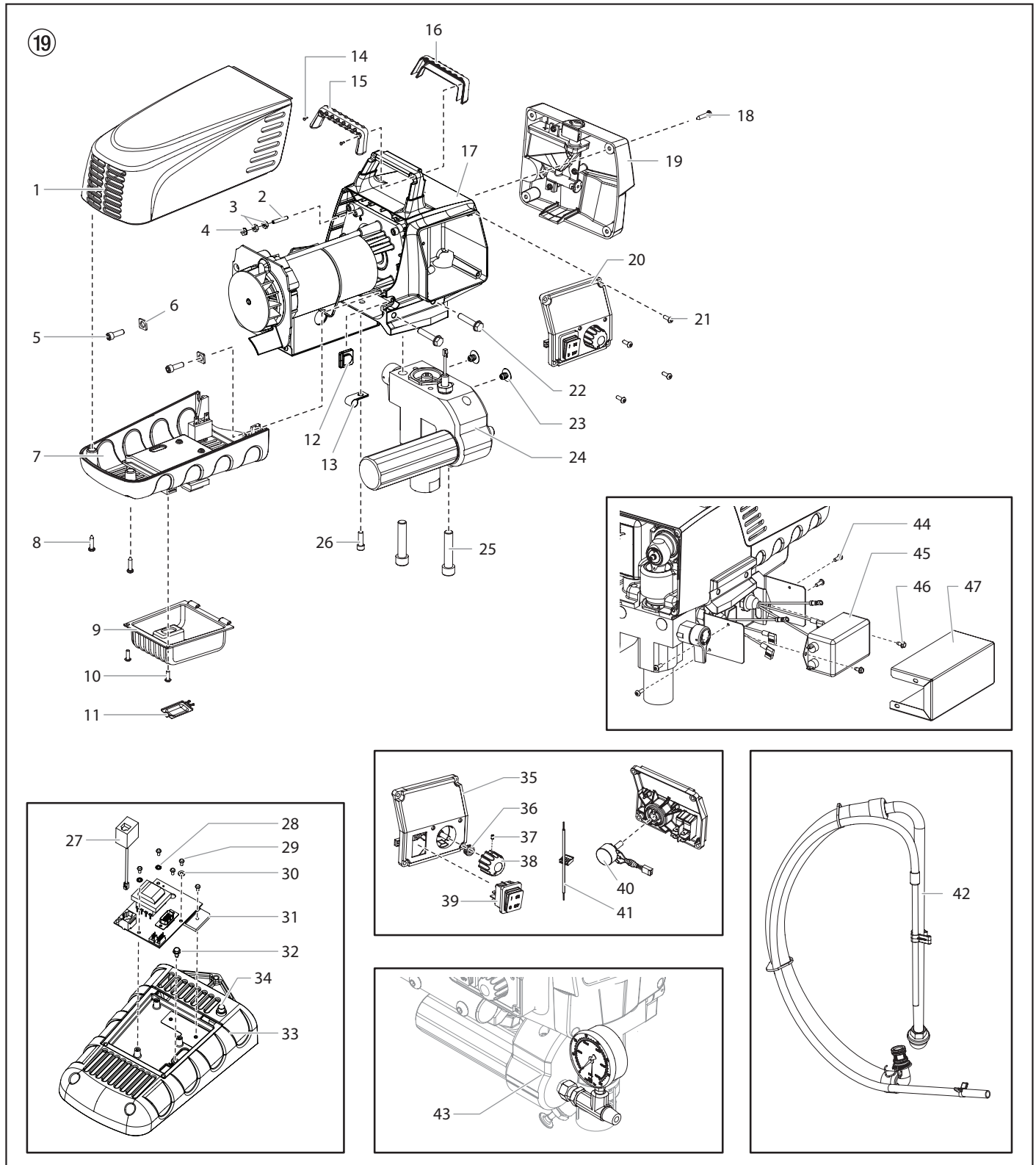



#	560e	(D) Benennung	(F) Désignation	(NL) Benaming
1	805-356A	Motorabdeckung	Couverture du moteur	Motorhuis
2	9805 403	Stellschraube	Vis de réglage	Stelschroef
3	9810 103	Mutter (2)	Écrou (2)	Bout (2)
4	0524 353	Mutter	Écrou	Bout
5	9800 319	Schraube (2)	Vis (2)	Schroef (2)
6	9822 627	Scheibe (2)	Rondelle (2)	Schijf (2)
7	-----	Baugruppe Verkleidung-sunterteil (umfasst Pos. 27-33)	Ensemble cuvette (comprend les éléments 27 à 33)	Belly pan-samenstel (omvat items 27-33)
8	9802 266	Schraube (2)	Vis (2)	Schroef (2)
9	805-399A	Staubschutzabdeckung	Pare-poussières	Stofkap
10	0509 218	Schraube (2)	Vis (2)	Schroef (2)
11	0290 222	Klappe	Porte	Deur
12	0558 460	Verschlussstopfen	Bouchon	Sluitstop
13	315-511	Gurt	Courroie	Riem
14	9805 317	Schraube (2)	Vis (2)	Schroef (2)
15	0290 212	Griffhülle, hinten	Couvre poignée, arrière	Hendelkap, achterkant
16	0290 213	Griffhülle, vorne	Couvre poignée, avant	Hendelkap, voorkant
17	-----	Baugruppe Antrieb	Carter d'engrenages	Aandrijfteenheid
18	0509 218	Schraube (4)	Vis (4)	Schroef (4)
19	0290 278	Frontabdeckung / Baugruppe Öler	Ensemble graisseur / plaque frontale	Frontplaat / smeereenheid
20	805-211A	Baugruppe Bedienfeld, vollständig (umfasst Pos. 35-41)	Ensemble panneau de commande, complet (comprend les éléments 35 à 41)	Schakelbordeenheid, volledig, (omvat items 35-41)
21	0509 218	Schraube (4)	Vis (4)	Schroef (4)
22	9805 348	Schraube (4)	Vis (4)	Schroef (4)
23	704-358	Verschlussstopfen (2)	Bouchon (2)	Sluitstop (2)
24	0552 614A	Farbstufe	Ensemble de pompe à peinture	Materiaaltransportpomp
25	704-117	Schraube (2)	Vis (2)	Schroef (2)
26	9800 319	Schraube	Vis	Schroef
27	704-548	Wandlerbrücke	Cavalier du transducteur	Geleiderbrug van transducer
28	9822 624	Scheibe (2)	Rondelle (2)	Schijf (2)
29	9800 607	Schraube (5)	Vis (5)	Schroef (5)
30	54054	Scheibe	Rondelle	Schijf
31	0290 221	Baugruppe Leiterplatte	Ensemble circuit imprimé	Printkaartenheid
32	9800 340	Schraube	Vis	Schroef
33	805-398A	Verkleidungsunterteil	Cuvette	Belly pan
34	0508 655	Überstromschutzschalter	Disjoncteur à maximum	Overlastbeveiligings-schakelaar
35	805-843	Abdeckung Bedienfeld	Capot du panneau de commande	Schakelbordkap
36	0507 749	Mutter mit Dichtring	Écrou étanche	Bout met afdichting
37	0290 202	Stellschraube	Vis de réglage	Stelschroef
38	0290 218	Druckregler	Bouton de réglage de pression	Drukregelknop
39	9850 936	Schalter	Interrupteur	AAN/UIT schakelaar
40	0508 579	Potentiometer	Potentiomètre	Potentiometer
41	0522 007	Baugruppe LED	Ensemble DEL	Led-eenheid
42	0558 672A	Ansaugsystem	Système d'aspiration	Aanzuigsysteem
43	0508 239	Manometer	Manomètre	Manometer
44	0509 218	Schraube (4)	Vis (4)	Schroef (4)
45	0522 424	EMI filter, 20A	Filtre EMI, 20 A	EMI-filter, 20A
46	9800 340	Grundschaube (2)	Vis de terre (2)	Grondschroef (2)
47	0558 452	Halterungsabdeckung	Couvercle de support	Beugelbehuizing
	0522 052	Leitung (nicht gezeigt)	Ensemble fil (non représenté)	Draadvergadering (niet afgebeeld)
	0522 053	Leitung (nicht gezeigt)	Ensemble fil (non représenté)	Draadvergadering (niet afgebeeld)

Ⓚ Farbstufe

Ⓛ Pompe à peinture

ⓃL Materiaaltransportpomp

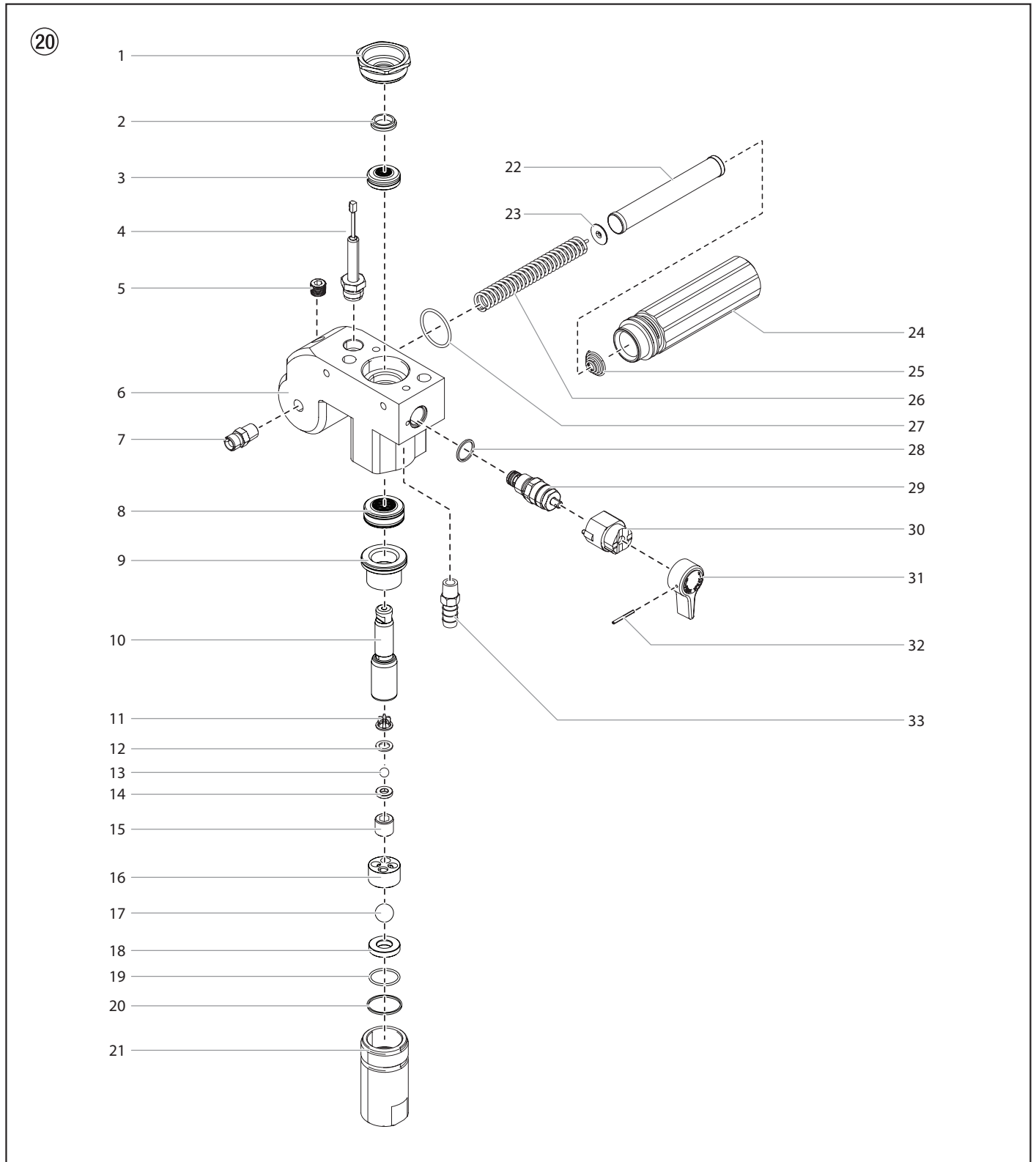

#	560e	(D) Benennung	(F) Désignation	(NL) Benaming
1	0509 594	Führungsmutter	Écrou de guidage	Geleidemoer
2	0509 584	Kolbenführung	Guide du piston	Zuigervoering
3	700-278A	Obere Packung	Garniture supérieure	Bovenste pakking
4	704-492A	Baugruppe Meßwertaufnehmer	Capteur de pression	Drukopnemer
5	0507 517	Rohrverschlusschraube	Bouchon fileté	Stop van de leiding
6	0290 209	Farbstufengehäuse	Carter de la pompe à peinture	Materiaaltransport-pompbehuizing
7	0509 873	Doppelstutzen	Raccord double	Dubbel verloopstuk
8	0532915	Untere Packung	Garniture inférieure	Onderste pakking
9	0552 489	Buchse	Douille	Bus
10	0290 277	Kolben	Piston	Zuiger
11	0551 262	Obere Kugelführung	Guide de bille supérieur	Bovenste kogelgeleiding
12	0551 263	Dichtungsring	Rondelle de compression	Oliering
13	50164	Auslassventilkugel	Bille du clapet de refoulement	Uitlaatventielkogel
14	0551 620	Auslassventilsitz	Siège du clapet de refoulement	Uitlaatventielzitting
15	13481	Auslassventilgehäuse	Corps du clapet de refoulement	Uitlaatventielbehuizing
16	0509 591	Untere Kugelführung	Guide de bille inférieur	Onderste kogelgeleiding
17	0509 583	Einlassventilkugel	Bille du clapet d'admission	Inlaatventielkogel
18	0551 534	Einlassventilsitz	Siège du clapet d'admission	Inlaatventielzitting
19	0509 582	O-ring, PTFE	Joint torique, PTFE	O-ring, PTFE
20	0509 581	Untere Dichtung	Joint inférieur	Onderste afdichting
21	0290 216	Einlassventilgehäuse	Corps du clapet d'admission	O-ring, PTFE
22	0508 748	Filterpatrone	Filtre	Filterbehuizing
23	0508 603	Stützscheibe	Rondelle	Filterpatroon
24	0508 601	Filtergehäuse	Corps de filtre	O-ring
25	0508 602	Konusfeder	Ressort	Stop van de leiding
26	0508 749	Stützfeder	Ressort	Steenveer
27	0508 604	O-ring	Joint torique	O-ring
28	0507 745	Dichtungsring	Joint	Afdichting
29	0558 727	Baugruppe Bypass-Ventil (beinhaltet 28)	Ensemble by-pass (comprend le élément 28)	By-passklepeenheid (bevat item 28)
30	0507 931	Nockengrund	Support de came	Onderstel nok
31	0508 744	Ventilschalter	Bouton du robinet	Klephendel
32	5006 543	Kerbstift	Goupille cannelée	Groefpen
33	193-200	Rücklaufschlauchstutzen	Raccord du tuyau de retour	Fitting van de terugvoerbus
	0509 151	Baugruppe Kolben (beinhaltet 10-15)	Ensemble piston (comprend les éléments 10 à 15)	Zuigereenheid (bevat Pos. 10-15)
	704-586	Repacking Kit -1 (beinhaltet 2-3, 8, 11-13, 17 und 19-20).	Kit de remplacement des garnitures - 1 (comprend les éléments 2 à 3, 8, 11 à 13, 17 et 19 à 20).	Herpakkingskit - 1 (bevat items 2-3, 8, 11-13, 17, en 19-20).
	700-258	Entlastungsventil mit Handgriff (beinhaltet Pos. 28 – 32)	Vanne de décharge avec la poignée (comprend les éléments Pos. 28 à 32)	Ontlastingsventiel met knop (bevat Pos. 28 – 32)

Ⓓ Baugruppe Antrieb

Ⓕ Ensemble moteur

Ⓖ Aandrijfeenheid

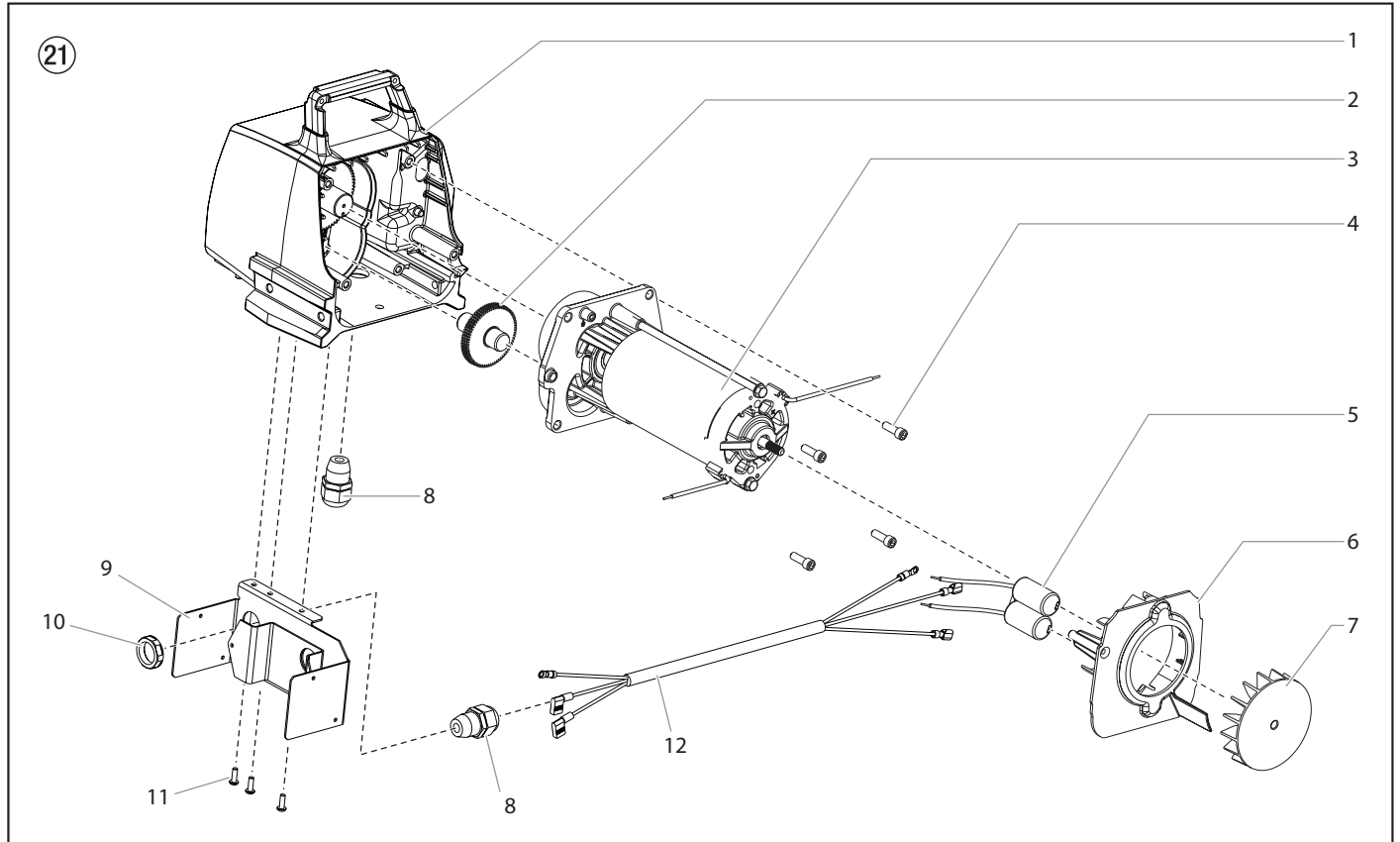

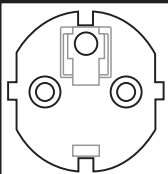
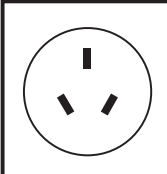
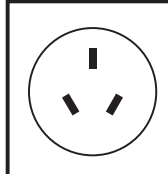
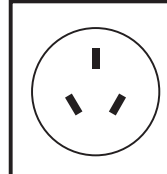
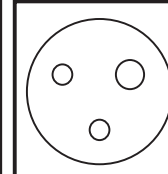
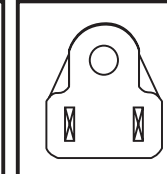
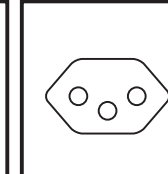
CEE 7/7	GB-2099-1	IRAM-2073	AS-3112	BS4343	NEMA 5-15P	IEC 60906
						
0558 465 230V 6 m	0558 434 230V 6 m	0558 435 220V~240V 6 m	0558 467 220V~240V 6 m	0558 466 ~110V 6 m	0290 281 ~110V 2,5 m	0552 637 230V 6 m

#	560e	(D) Benennung	(F) Désignation	(NL) Benaming
1	0524 637A	Baugruppe Gehäuse	Logement	Behuizing
2	0509 121	Getrieberad, Stufe 2	Roue dentée, étage 2	Tandwiel, trap 2
3	0558 375	Baugruppe motor, 220~240VAC (beinhaltet 3 und 5-7)	Ensemble de moteur, 220~240VAC (comprend les éléments 3 et 5 à 7)	Motoreenheid, 220~240VAC (bevat Pos. 3 en 5-7)
	0558 373	Baugruppe motor, 100~120VAC (beinhaltet 3 und 5-7)	Ensemble de moteur, 100~120VAC (comprend les éléments 3 et 5 à 7)	Motoreenheid, 100~120VAC (bevat Pos. 3 en 5-7)
4	9800 319	Schraube (4)	Vis (4)	Schroef (4)
5	0551 967	Kondensator	Condensateur	Condensator
6	0290 217	Zwischenwand	Paroi intermédiaire	Tussenwand
7	0512 340	Lüfter	Ventilateur	Ventilator
8	0551 714	Zugentlastung (2)	Bride de cordon (2)	Koordgreep (2)
9	0558 449	Halterung	Support	Beugel
10	0551 980	Sicherungsmutter	Contre-écrou	Borgmoer
11	0509 218	Schraube (3)	Vis (3)	Schroef (3)
12	0558 476	Kabel-Jumper	Bretelle de cordon d'alimentation	Stroomkabel jumper
	-----	Doppelseitiges Klebeband (nicht abgebildet)	Bande adhésive (non représenté)	Klevende band (niet afgebeeld)
	0551 543	Kabelbinder (nicht abgebildet)	Attache de câble (non représenté)	Kabelbandje (niet afgebeeld)
	704-276	Kohlebürsten-Set	Jeu de balais charbon	Koolborstelset

(D) Gestell

(F) Support

(NL) Frame

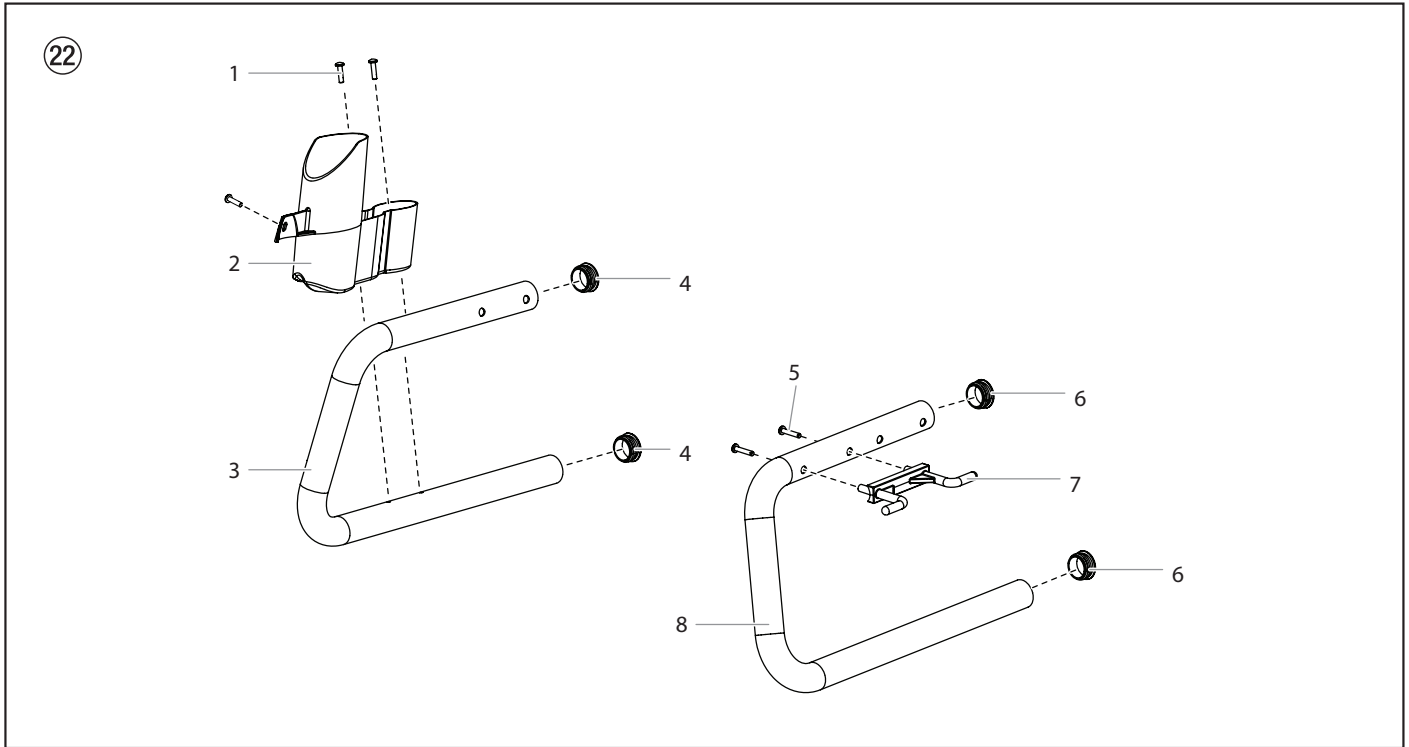

#	560e	(D) Benennung	(F) Désignation	(NL) Benaming
1	9805 367	Schraube (3)	Vis (3)	Schroef (3)
2	0290 215	Reinigungsbehälter	Tasse	Reinigingsreservoir
3	0290 211	Bügel rechts	Pied gauche	Beugel rechts
4	0294 635	Verschlussstopfen (2)	Bouchon (2)	Sluitstop (2)
5	0508 660	Schraube (2)	Vis (2)	Schroef (2)
6	0294 635	Verschlussstopfen (2)	Bouchon (2)	Sluitstop (2)
7	0290 219	Netzkabel-Aufnahme	Fixation câble d'alimentation	Opname netkabel
8	0290 210	Bügel links	Pied droite	Beugel links
	0552 626A	Bügel links (Pos. 1-4)	Pied gauche (inclus articles 1-4)	Beugel links (pos. 1-4)
	0552 624A	Bügel rechts (Pos. 5-8)	Pied droite (inclus articles 5-8)	Beugel rechts (pos. 5-8)