



Owner's Manual
Notice d'utilisation
Manual del Propietario
Do not use this equipment
before reading this manual!

SPEEFLO PowrLiner 850



Model Number
0290005

Register your product online at:

www.titantool.com

Proper registration will serve as proof of purchase in the event your original receipt becomes misplaced or lost.

Serial Number _ _ _ _ _

US Patent Nos. D550,328 D550,329 7,886,876

NOTE: This manual contains important warnings and instructions. Please read and retain for reference.

0412 • © Titan Tool Inc. All Rights Reserved. Form No. 0293747F



Consignes de sécurité important • Lire toutes ces consignes avant d'utiliser l'appareil. GARDER CES CONSIGNES.



Indique une situation à risque, laquelle, si elle n'est pas évitée, peut entraîner des blessures graves, voire la mort.

- a) **Pour réduire les risques d'incendie ou d'explosion, de choc électrique et de blessure, vous devez lire et comprendre les directives figurant dans ce manuel. Familiarisez-vous avec les commandes et l'utilisation adéquate de l'équipement.**
- b) **AVERTISSEMENT – Pour réduire le risque d'incendie ou d'explosion :**

 1. Ne pulvérisez pas de matières inflammables ou combustibles près d'une flamme nue, de voyants lumineux ou de sources d'ignition telles que des objets chauds, cigarettes, moteurs, matériel et appareils électriques. Évitez de produire des étincelles en connectant et en déconnectant les cordons électriques.
 2. Pour les appareils destinés à n'utiliser que des produits à l'eau – Ne pulvérisez pas et ne les nettoyez pas avec des liquides inflammables. Exclusivement pour usage avec liquides à base d'eau.
 3. Pour les appareils destinés à un usage exclusif avec des produits à l'eau ou des produits minéraux de type alcool avec un point d'éclair minimum de 21 °C (70 °F) – Ne pulvérisez pas et ne les nettoyez pas avec des liquides ayant un point d'éclair inférieur à 21 °C (70 °F). Le point d'éclair est la température à laquelle un fluide peut produire suffisamment de vapeur pour s'enflammer.
 4. L'écoulement de peinture ou de solvant dans l'équipement peut produire de l'électricité statique. L'électricité statique crée un risque d'incendie ou d'explosion en présence de fumées de peinture ou de solvant. Toutes les pièces du système du pulvérisateur, y compris la pompe, l'ensemble du tuyau, le pistolet de pulvérisation et les objets dans et autour de la zone de pulvérisation doivent être correctement reliés à la terre pour protéger contre les décharges d'électricité statique et les étincelles. N'utilisez que des tuyaux conducteurs ou reliés à la terre pour pulvérisateurs de peinture sous vide à haute pression, spécifiés par le fabricant.
 5. Vérifiez que tous les conteneurs ou systèmes de stockage sont reliés à la terre pour éviter les décharges d'électricité statique.
 6. Connectez à une prise électrique avec prise de terre et utilisez des rallonges électriques reliées à la terre. N'utilisez pas d'adaptateur 3 à 2.
 7. N'utilisez pas de peinture ou de solvant contenant du halon, par exemple, le chlore, les agents antimoissure à l'eau de Javel, le chlorure de méthylène et le trichloroéthane. Ils ne sont pas compatibles avec l'aluminium. Contactez le fournisseur de revêtements pour connaître la compatibilité du matériau avec l'aluminium.
 8. La zone de pulvérisation doit toujours être bien aérée. Une bonne quantité d'air frais doit constamment traverser la zone de pulvérisation pour éviter les accumulations de vapeurs inflammables. Le système de pompage doit être placé dans une zone bien aérée. Ne pulvérisez pas le système de pompage.
 9. Ne fumez pas dans la zone de pulvérisation.
 10. N'actionnez pas d'interrupteurs électriques, de moteurs ou autres dispositifs produisant des étincelles dans la zone de pulvérisation.
 11. Maintenez la propreté de la zone et veillez à ce qu'elle ne contienne pas de conteneurs de peinture ou de solvant, de chiffons et autres matières inflammables.
 12. Sachez ce que contiennent la peinture et les solvants pulvérisés. Lisez les fiches de sécurité du matériel (MSDS) et les étiquettes apposées sur les conteneurs de peintures et de solvants. Respectez les consignes de sécurité du fabricant de peinture et de solvant.
 13. Placez la pompe à une distance minimum de 7,62 mètres (25 pieds) de l'objet à pulvériser, dans une zone bien aérée (ajoutez de la longueur de tuyau si besoin est). Les vapeurs inflammables sont souvent plus lourdes que l'air. La zone près du sol doit être très bien aérée. La pompe contient des pièces qui produisent des arcs et émettent des étincelles pouvant enflammer les vapeurs.
 14. Le plastique peut causer des étincelles d'électricité statique. N'accrochez aucun plastique dans une zone de pulvérisation fermée. N'utilisez pas de toiles de protection en plastique quand vous pulvérisez une matière inflammable.
 15. Ayez un extincteur en bon état de fonctionnement à portée de main.

c) AVERTISSEMENT – Pour réduire le risque de pénétration dans la peau :



1. Ne dirigez pas le pistolet sur et ne pulvérisez pas les personnes ou les animaux.
2. N'approchez pas les mains ni d'autres parties du corps de la sortie du produit. Par exemple, ne tentez pas d'arrêter une fuite avec une partie du corps.
3. Utilisez toujours le protège-embout de la buse. Ne pulvérisez pas sans que le protège-embout de la buse ne soit installé.
4. Utilisez exclusivement un buse de buse spécifié par le fabricant.
5. Prenez garde quand vous nettoyez ou que vous changez les embouts de buse. Si la buse se bouche pendant que vous pulvérisez, verrouillez TOUJOURS la détente du pistolet, arrêtez la pompe et libérez toute la pression avant de réparer ou de nettoyer le buse ou le protecteur ou avant de changer d'buse. La pression n'est pas libérée par l'arrêt du moteur. La poignée du robinet-valve PRIME/SPRAY (AMORÇAGE/ PULVÉRISATION) doit être placée sur PRIME pour libérer la pression. Consultez la PROCÉDURE DE DÉCOMPRESSION décrite dans le manuel de la pompe.

NOTE: Si nécessaire, desserrez le bouton de ensemble de support à pistolet, puis engager le verrou de détente.

6. Ne laissez pas l'appareil sous tension ou sous pression quand vous vous en éloignez. Quand vous n'utilisez pas l'appareil, éteignez-le et libérez la pression conformément aux instructions du fabricant.
7. La pulvérisation à haute pression peut injecter des toxines dans le corps et causer de graves blessures corporelles. Si une telle injection se produisait, consultez immédiatement un médecin.
8. Vérifiez les tuyaux et les pièces pour détecter des signes d'endommagement : une fuite peut injecter le produit dans la peau. Inspectez le tuyau avant chaque emploi. Changez tous les tuyaux ou pièces endommagés.
9. Ce système peut produire une pression de 3000 PSI / 207 Bar. N'utilisez que les pièces de rechange ou les accessoires spécifiés par le fabricant et ayant une pression nominale minimum de 3000 PSI. Ceci est valable pour les buses de pulvérisation, les protecteurs de buse, les pistolets, les rallonges, les raccords et le tuyau.
10. Verrouillez toujours la détente quand vous ne pulvérisez pas. Vérifiez que le verrou de la détente fonctionne correctement. Si nécessaire, desserrez le bouton de ensemble de support à pistolet, puis engager le verrou de détente.
11. Vérifiez que toutes les connexions sont bien serrées avant d'utiliser l'appareil.
12. Sachez comment arrêter l'appareil et le dépressuriser rapidement. Soyez bien familiarisé avec les commandes. La pression n'est pas libérée lorsque le moteur est arrêté. La poignée du robinet-valve PRIME/SPRAY (AMORÇAGE/PULVÉRISATION) doit être placée sur PRIME pour libérer la pression. Consultez la PROCÉDURE DE DÉCOMPRESSION décrite dans le manuel de la pompe.
13. Retirez toujours le buse de pulvérisation avant de rincer ou de nettoyer le système.

REMARQUE À L'INTENTION DES MÉDECINS :

Les injections cutanées sont des lésions traumatiques; il importe donc de les traiter sans délai. On NE DOIT PAS retarder ce traitement sous prétexte de vérifier la toxicité du produit en cause, celle-ci n'étant conséquente que dans le cas d'injection directe de certains produits dans le système sanguin. Il pourrait s'avérer nécessaire de consulter un plasticien ou un spécialiste en chirurgie reconstructive de la main.



Consignes de sécurité important • Lire toutes ces consignes avant d'utiliser l'appareil. GARDER CES CONSIGNES.

d) AVERTISSEMENT – Pour réduire le risque de blessure :

1. Portez toujours les gants, la protection oculaire, les vêtements et un respirateur ou masque appropriés quand vous peignez. Vapeurs dangereuses – Les peintures, solvants, insecticides et autres matières peuvent être dangereux s'ils sont inhalés ou entrent en contact avec le corps. Les vapeurs peuvent provoquer d'importantes nausées, une perte de connaissance ou un empoisonnement.
2. Munissez-vous d'une protection auditive. Le bruit émis par cet appareil peut dépasser les 85 dB(A).
3. Ne travaillez pas et ne pulvérisez pas près d'enfants. Éloignez toujours les enfants de l'équipement.
4. Ne travaillez pas avec les bras au-dessus de la tête ni sur un support instable. Appuyez-vous bien sur les deux pieds pour toujours conserver l'équilibre.
5. Soyez attentif et regardez ce que vous faites.
6. N'utilisez pas l'appareil quand vous êtes fatigué ou sous l'influence de drogues ou d'alcool.
7. Ne faites pas de nœuds avec le tuyau et ne le tordez pas trop. Le tuyau à vide peut présenter des fuites suite à l'usure, les nœuds ou les mauvais traitements. Une fuite risque d'injecter du produit dans la peau.
8. N'exposez pas le tuyau à des températures ou des pressions supérieures à celles spécifiées par le fabricant.
9. N'utilisez pas le tuyau pour tirer ou soulever l'équipement.
10. Utilisez la plus basse pression possible pour rincer l'équipement.
11. Respectez tous les codes locaux, étatiques et nationaux qui régulent la ventilation, la prévention d'incendies et le fonctionnement.
12. Les normes de sécurité du gouvernement des États-Unis ont été adoptées dans la loi Occupational safety and Health Act (OSHA). Ces normes, en particulier la partie 1910 des Normes générales et la partie 1926 des Normes de construction, doivent être consultées.
13. Avant chaque emploi, vérifiez tous les tuyaux pour détecter d'éventuelles coupures, fuites, abrasion ou couvercle bombé. Vérifiez l'état ou le mouvement des accouplements. Changez immédiatement le tuyau si l'une de ces conditions est vérifiée. Ne réparez jamais un tuyau de peinture. Remplacez-le par un tuyau conducteur à haute pression.
14. Ne pulvérisez pas à l'extérieur par temps venteux.
15. Débranchez toujours le cordon électrique de la prise avant de travailler sur l'équipement (modèles de électrique seulement).

- L'essence est extrêmement inflammable et explosive dans certaines conditions.
- Remplissez le réservoir de carburant dans une zone bien ventilée, moteur arrêté. Ne fumez pas et évitez toutes flammes ou étincelles dans la zone de remplissage de carburant ou dans une zone de stockage du carburant.
- Veillez à ne pas faire déborder le réservoir de carburant. Après remplissage, assurez-vous que le bouchon du réservoir est solidement vissé.
- Faites attention à ne pas renverser de carburant lors du remplissage du réservoir. Les vapeurs ou les éclaboussures de carburant peuvent s'enflammer. En cas d'éclaboussures, assurez-vous que la zone est bien sèche avant de faire démarrer le moteur.
- Ne faites jamais fonctionner le moteur dans un endroit fermé ou confiné. Les fumées d'échappement contiennent du monoxyde de carbone qui est un gaz toxique; une exposition prolongée peut entraîner une perte de conscience et peut s'avérer mortelle.
- Le silencieux devient très chaud pendant le fonctionnement et reste chaud quelque temps après l'arrêt du moteur. Faites attention à ne pas toucher le silencieux tant qu'il est chaud. Pour éviter des brûlures graves ou des risques d'incendie, laissez le moteur refroidir avant de le transporter ou de le ranger à l'intérieur.
- Ne transportez jamais le moteur si le réservoir est plein.
- Ne jetez jamais l'appareil lorsqu'il est rempli d'huile ou d'essence. Suivez tous les règlements locaux, de l'État et nationaux appropriés au moment de jeter l'appareil.

Spécifications

Débit	0.33 (1.25 LPM)
Taille maximale de le buse	0.019" — Marquage de la circulation 0.023" — Marquage du champ
Pression maximale	3000 PSI (20,7 MPa)
Puissance	Moteur à essence quatre-temps de 37,7 cm
Volume maximal d'essence	0,65 l
Poids	29.5 kg
Filtre de entrée	10 mailles « crépine »
Raccord de flexible	1/4" NPS(M)
Largeur de la ligne	2"-12" (5-30 cm)
Dimensions	41" L (104 cm) 21" W (53.3 cm) 32" H (81.3 cm)

Sécurité des moteurs à essence



Les produits chimiques contenus dans les vapeurs d'échappement de cet appareil sont reconnus par l'État de la Californie (États-Unis) comme étant cancérigènes. Ils peuvent également entraîner des anomalies congénitales ou d'autres dangers pour la santé.

- Les moteurs sont conçus pour fonctionner en toute sécurité et avec une fiabilité maximale s'ils sont utilisés conformément aux instructions. Veuillez lire et comprendre le manuel de l'utilisateur de Honda avant de faire fonctionner le moteur. Le non-respect de ces consignes peut entraîner des dommages matériels ou des blessures physiques graves.
- Pour éviter tout risque d'incendie et fournir une ventilation adéquate, placez le moteur à une distance minimale de 1 mètre (3 pieds) des immeubles et d'autres équipements pendant son fonctionnement. Ne placez pas d'objets inflammables à côté du moteur.
- Afin de prévenir un incendie ou un risque d'explosion, évitez de pulvériser ou d'éclabousser du solvant inflammable près du moteur.
- Tenez les enfants et les animaux domestiques à l'écart de la zone de travail; vous éviterez ainsi tout risque de brûlures sur les pièces chaudes du moteur et de blessures entraînées par les accessoires utilisés par le moteur pour son fonctionnement.
- Sachez comment arrêter rapidement le moteur, et assurez-vous que vous avez bien compris le fonctionnement de toutes les commandes. Ne permettez jamais à une personne de faire fonctionner le moteur sans connaître les instructions nécessaires.

Table des matières

Consignes de sécurité	16
Spécifications	17
Description générale	18
Fonctionnement	18
Remplissage de carburant	18
Commandes de l'opérateur	18
Vérifications préliminaires	19
Préparation avant de peindre	20
Peinture	20
Procédure de décompression	22
Débouché de la buse de pulvérisation	22
Changement d'une buse	22
Méthode du pochoir	22
Fonctionnement de la roue avant pivotante	22
Nettoyage	23
Nettoyage spécial	23
Nettoyage/remplacer du filtre du pistolet	24
Nettoyage de soupape de Sureflo™	24
Maintenance	24
Généralités concernant la maintenance	24
Régler la tension de la détente	24
Entretien du moteur	25
Commutateur d'arrêt de sécurité	25
Remplacement de la soupape PRIME/SPRAY	25
Maintenance de la section des liquides	26
Dépannage	28
Liste de pièces	44
Vue d'ensemble	44
Boîte d'engrenages	46
Ensemble de chariot	48
Ensemble de support à pistolet	50
Pistolet et ses composants	51
Schéma de raccordement électrique	52
Étiquettes	52
Accessoires	53
Enregistrement du produit	54
Garantie	54

Description générale

Cet appareil à peindre les lignes sans air est un outil mécanique de précision utilisé pour pulvériser toutes sortes de matériaux pour différentes applications telles que les parcs de stationnement, les bordures de trottoir et les terrains de sport. Lire et suivre ce manuel d'instructions attentivement afin de connaître la notice d'utilisation, la maintenance et les consignes de sécurité de l'appareil.

IMPORTANT : Afin d'éviter les éclaboussures, assurez-vous que le sceau est couvert lorsque l'appareil est en mouvement.

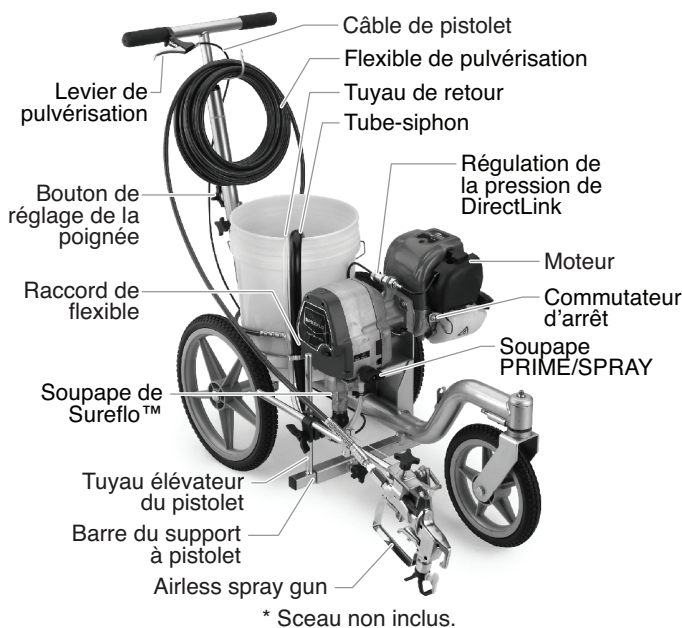

Fonctionnement

Remplissage de carburant (moteur à carburant)



L'essence est extrêmement inflammable et explosive dans certaines conditions.

- Éteignez TOUJOURS le moteur avant de remplir le réservoir.
- Remplissez le réservoir de carburant dans un endroit bien aéré.
- Ne fumez pas et évitez toutes flammes ou étincelles dans la zone de remplissage de carburant ou dans une zone de stockage du carburant.
- Veillez à ne pas faire déborder le réservoir de carburant. Après remplissage, assurez-vous que le bouchon du réservoir est solidement vissé.
- Faites attention à ne pas renverser de carburant lors du remplissage du réservoir. Les vapeurs ou les éclaboussures de carburant peuvent s'enflammer. En cas d'éclaboussures, assurez-vous que la zone est bien sèche avant de faire démarrer le moteur.
- Évitez l'inhalation répétée ou prolongée de brume ou de vapeur et tout contact avec la peau.
- Tenez à l'écart des enfants.

Spécifications de carburant

- Utilisez du carburant automobile avec un indice d'octane à la pompe de 86 ou plus, ou avec un indice d'octane recherche de 91 ou plus. L'utilisation d'un carburant avec un indice d'octane inférieur peut provoquer des « cliquetis » ou des « détonations » fortes (martèlement métallique) qui peuvent à leur tour endommager le moteur.

NOTA : En cas de « détonations » ou de « cliquetis » sur un moteur à vitesse faible et normalement chargé, changez de marque de carburant. Si le cliquetis ou les détonations persistent, consultez le concessionnaire agréé du fabricant du moteur. Le non-respect de cette consigne est considéré comme une utilisation incorrecte et les dommages subis en cas d'utilisation incorrecte ne sont pas couvertes par la garantie limitée du fabricant du moteur.

Vous pouvez à l'occasion observer de faibles détonations lorsque la pompe travaille avec des charges très importantes. Cela est normal, il signifie simplement que votre moteur fonctionne de manière efficace.

- Le carburant sans plomb produit moins de dépôts et accroît la durée de vie des pièces du circuit d'échappement.
- N'utilisez jamais de carburant altéré, contaminé ou de mélange huile/essence. Évitez l'accumulation de poussière, de saleté ou la pénétration d'eau dans le réservoir.

Essences qui contiennent de l'alcool

Si vous décidez d'utiliser une essence qui contient de l'alcool (essence-alcool), assurez-vous que l'indice d'octane est au moins aussi élevé que celui recommandé par le fabricant du moteur. Il existe deux types « d'essence-alcool » : l'un contient de l'éthanol et l'autre du méthanol. N'utilisez pas d'essence-alcool contenant plus de 10 % d'éthanol. N'utilisez jamais d'essence au méthanol (alcool méthylique ou alcool de bois) si elle ne contient pas également des cosolvants et des inhibiteurs de corrosion pour le méthanol. N'utilisez pas d'essence contenant plus de 5 % de méthanol, même en présence de cosolvants et d'inhibiteurs de corrosion.

NOTA : L'endommagement du circuit d'alimentation ou des problèmes liés au rendement du moteur attribuables à l'utilisation de carburants contenant de l'alcool ne sont pas couverts par la garantie. Le fabricant du moteur ne peut être tenu responsable de l'utilisation de carburants au méthanol compte tenu que les essais de convenance sont incomplets en ce moment.

Avant d'acheter de l'essence dans une station-service autre que celle que vous utilisez habituellement, renseignez-vous pour savoir si l'essence contient de l'alcool. Si tel est le cas, vérifiez le type et le pourcentage d'alcool utilisé. Si vous observez un fonctionnement anormal lorsque vous utilisez de l'essence contenant de l'alcool, ou dont vous pensez qu'elle contient de l'alcool, remplacez-la par de l'essence sans alcool.

Commandes de l'opérateur

La section suivante décrit les commandes de l'opérateur sur le pistolet de pulvérisation et l'appareil à peindre les lignes.

Verrou de détente

Engager le verrou de détente à la fin de chaque utilisation du pistolet.

Le pistolet est bloqué quand le verrou forme un angle de 90° (perpendiculaire) avec la détente dans l'une ou l'autre des directions.

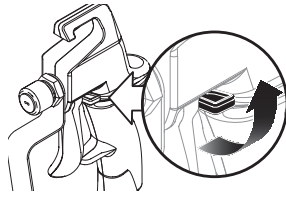

NOTA : Si nécessaire, desserrez le bouton de ensemble de support à pistolet, puis engager le verrou de détente. Déplacez le pistolet à la position initiale et serrez le bouton de la ensemble de support à pistolet.

Levier de pulvérisation

Le levier de pulvérisation se trouve sur la poignée du chariot. Le levier de pulvérisation contrôle la détente du pulvérisateur.

Le fait de tirer entièrement le levier de pulvérisation déclenche le pulvérisateur. Pendant le marquage, le levier de pulvérisation devrait être entièrement tiré pour un fonctionnement convenable.



DirectLink™

La pression de vaporisation est déterminée par l'étrangleur du moteur.

L'étrangleur est contrôlé en réglant le bouton de régulation de la pression de DirectLink. Plus l'étrangleur est élevé, plus la pression de vaporisation est élevée.

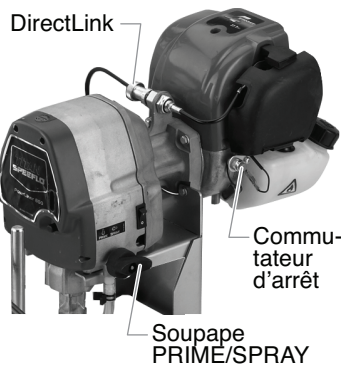

Soupape PRIME/SPRAY

Le soupape PRIME/SPRAY dirige le fluide vers le tube de retour lorsqu'il est réglé à PRIME, ou vers le tuyau de pulvérisation lorsque qu'il est réglé à SPRAY.

Les flèches sur le soupape PRIME/SPRAY indiquent le sens de rotation vers les positions PRIME et SPRAY.

Commutateur d'arrêt

Le commutateur d'arrêt du moteur arrêtera le moteur lorsqu'il est en marche.

Appuyer et tenir le commutateur d'arrêt afin d'arrêter le moteur.

Soupape de Sureflo™

Le soupape de Sureflo™ est conçu pour maintenir le soupape d'entrée ouvert et l'empêcher de coller en présence d'une substance sèche.

Le soupape de Sureflo™ est activée manuellement par l'utilisateur.

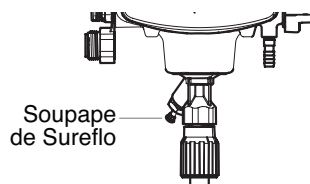

AutoOiler™

L'AutoOiler est conçu pour fournir de la lubrification à la section des liquides de la pompe. Après le montage initial, appuyer sur le bouton de l'AutoOiler deux ou trois fois avant chaque utilisation.

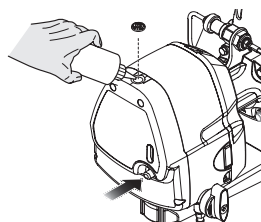

Vérifications préliminaires

Procédures à suivre avant de démarrer le moteur à essence de l'appareil à peindre des lignes.



Cet appareil produit un jet à très haute pression; avant de le faire fonctionner, il est donc essentiel de lire et de comprendre les avertissements formulés dans la section Consignes de sécurité à l'avant de ce manuel.

1. Fixer la poignée au chariot.
 - a. Aligner le trou au bas de la poignée avec l'assemblage soudé du support sur le chariot.
 - b. Visser le boulon dans le trou de la poignée et de l'assemblage soudé. Resserrer en tournant le bouton du boulon dans le sens horaire.
 - c. Placer la poignée à la hauteur désirée. Desserrer le bouton à l'arrière de l'assemblage soudé du support afin de desserrer la poignée.
 - d. Monter ou descendre la poignée à la hauteur désirée. Resserrer le bouton de la poignée afin de fixer la poignée.
2. Vérifier que le tuyau-siphon et le tuyau de retour sont bien attachés.
3. À l'aide d'une clé plate, attacher du flexible de pulvérisation sans air au raccord de flexible sur le pulvérisateur. Resserrer à fond.
4. Attacher un pistolet pulvérisateur sans air au flexible de pulvérisation. À l'aide de deux clés plates (une sur le pistolet et l'autre sur le flexible), resserrer à fond.

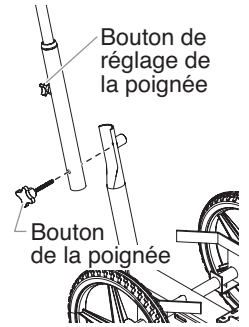

NOTA : Le pistolet de pulvérisation et les câbles sont fixés à la barre du support à pistolet à l'usine.

NOTA : Ne pas encore fixer le buse sur le pistolet de vaporisation. Démontez le buse s'il est déjà fixé.

5. Mettre en place le pistolet pulvérisateur.
 - a. Desserrer le bouton de la barre du support et glisser la barre du support à pistolet à la position horizontale désirée. S'assurer que le pistolet est assez éloigné du chariot afin que la roue arrière ne passe pas sur la répartition de pulvérisation fraîche.
 - b. Desserrer la bride du tuyau éleveur du pistolet et glisser le pistolet de pulvérisation à la position verticale désirée. Une distance de 6 po de la buse à la surface à pulvériser est un bon point de départ.

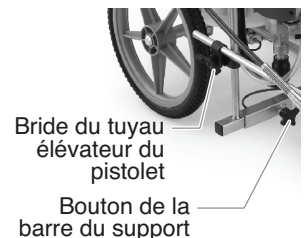

NOTA : La hauteur du pistolet pulvérisateur modifie la largeur du jet (c'est-à-dire, plus le pistolet est bas, plus la ligne sera étroite). La grosseur de la buse modifie également la largeur de la ligne.

6. S'assurer que le câble de pistolet fonctionne correctement. Lorsqu'on tire le levier de pulvérisation sur la poignée du chariot, le câble de pistolet devrait tirer la détente. Ce câble est réglé en usine pour fonctionner correctement. S'il faut régler la tension de la détente du pistolet, consulter la procédure pour « Régler la tension de la détente » dans la section Maintenance du présent manuel.
7. Mettre la soupape PRIME /SPRAY à la position PRIME.

IMPORTANT : Ne jamais utiliser l'appareil plus de dix secondes s'il n'y a pas de liquide. L'utilisation de l'appareil sans liquide peut user prématurément les garnitures.



8. Enlevez le bouchon de AutoOiler à l'aide d'un tournevis à tête plate. Remplissez le AutoOiler de Piston Lube fournie avec votre pulvérisateur. Remplacez le bouchon.
9. Poussez 2-5 fois sur le bouton situé sur la plaque avant pour lubrifier la section du fluide.
10. Vérifier le niveau d'huile du moteur. Le niveau d'huile du moteur à essence est déterminé par le fabricant. Se reporter au manuel du fabricant du moteur (fourni).
11. Remplir le réservoir à essence du moteur d'essence sans plomb seulement. Ne pas mélanger l'essence à de l'huile deux-temps.

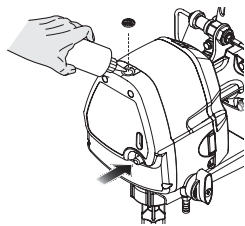

Préparation avant de peindre

Avant de peindre, il est important de s'assurer que le liquide dans l'appareil est compatible avec le produit à utiliser.

NOTA : Si cet appareil est neuf, il contient encore un liquide d'essai mis en usine pour le protéger de la corrosion en cours d'expédition ou d'entreposage. Ce liquide doit être complètement éliminé au moyen d'essence minérale avant que l'appareil puisse être utilisé.

L'incompatibilité liquide/produit peut provoquer le blocage des soupapes, ce qui entraînerait le besoin de démonter et de nettoyer la section des liquides du vaporisateur.

IMPORTANT : La détente du pistolet doit toujours être verrouillée lorsqu'on procède à ces vérifications préliminaires.

1. Placer le tube-siphon dans un contenant rempli du solvant approprié au matériel à pulvériser (se reporter aux recommandations du fabricant du matériel). Par exemple, l'eau est un solvant approprié pour la peinture au latex.
2. Placer le tuyau de retour dans un contenant de vidange en métal.
3. Mettre la soupape PRIME/SPRAY à la position PRIME.
4. Insérer complètement la soupape de Sureflo.
5. Tourner le bouton de régulation de la pression de DirectLink complètement dans le sens horaire au minimum.

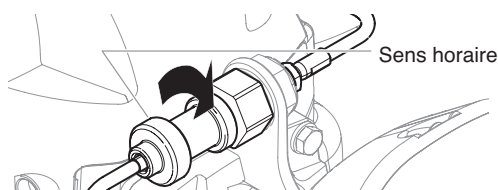

6. Démarrez le moteur :
 - a. Déplacez le levier du volet d'air jusqu'à la position d'étrangement maximum.
 - b. Enfoncez le bouton d'amorçage en caoutchouc de sept à dix fois.
 - c. Tirez la corde de démarrage rapidement et fermement. Continuez de tenir la corde pendant que vous la laissez retourner. Tirez et retournez la corde jusqu'à ce que le moteur démarre.
 - d. Une fois que le moteur est en marche, déplacez lentement le levier du volet d'air à la position fermée.

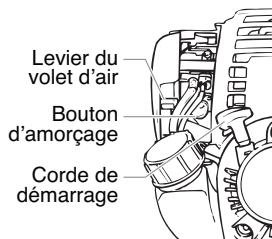

NOTA : Si vous avez de la difficulté à démarrer le moteur, tourner le bouton de régulation de la pression de DirectLink 1-2 tours dans le sens antihoraire.

7. Tournez lentement le bouton de régulation de la pression de DirectLink dans le sens antihoraire en vue d'augmenter la pression jusqu'à ce que le liquide commence à sortir du tuyau de retour. Utiliser une pression suffisante pour que le liquide continue à jaillir.
8. Laisser le pulvérisateur en marche pendant 15 à 30 secondes pour purger le solvant usé à travers le tuyau de retour dans le contenant de vidange.
9. Tourner le bouton de régulation de la pression de DirectLink complètement dans le sens horaire au minimum.
10. Arrêter le pulvérisateur en appuyant et en tenant le commutateur d'arrêt du moteur jusqu'à ce que ce dernier s'arrête.

NOTA : S'assurer que le buse ou le protège-embout ne soient pas installés.

11. Placer un contenant de vidange en métal sous le pistolet de pulvérisation pour récupérer le solvant.
12. Démarrez le moteur.
13. Mettre la soupape PRIME/SPRAY à la position SPRAY.
14. Tourner lentement le bouton de régulation de la pression de DirectLink dans le sens antihoraire afin d'augmenter la pression.
15. Déverrouiller le pistolet en plaçant le verrou de la détente dans la position de déverrouillage.
16. Tirer entièrement le levier de pulvérisation sur la poignée du chariot pour déclencher le pulvérisateur. Du liquide commencera à couler à travers le tuyau de pulvérisation et sortira du pistolet.
17. Continuer de tirer le levier de pulvérisation sur la poignée du chariot jusqu'à ce que l'ancien solvant/liquide d'essai soit parti et le solvant frais sort du pistolet.
18. Libérer le levier de pulvérisation.
19. Verrouiller le pistolet en tournant le verrou de la détente dans la position de verrouillage. Si nécessaire, desserrez le bouton de ensemble de support à pistolet, puis engager le verrou de détente. Déplacez le pistolet à la position initiale et serrez le bouton de la ensemble de support à pistolet.
20. Vérifier l'absence de fuite sur l'ensemble de l'appareil. En cas de fuite, arrêter le pulvérisateur et suivre la procédure de décompression de ce manuel avant de visser tous les raccords ou les tuyaux.
21. Suivre la procédure de décompression de ce manuel avant de passer du solvant à la peinture.



On doit effectuer la procédure de décompression chaque fois qu'on arrête l'appareil pour en faire la maintenance, en changer les réglages de vaporisation, en remplacer/ nettoyer les embouts ou en effectuer la préparation en vue d'un nettoyage.

Peinture

1. Placer un sceau de cinq gallons de peinture entre les supports à sceau sur le chariot. S'assurer que les supports à sceau tiennent solidement le sceau de cinq gallons. Régler les supports à sceau à l'aide de la vis à oreilles située sous chaque support, au besoin.

NOTA : Lorsqu'on travaille avec cet appareil à peindre les lignes pour la première fois, il peut être utile d'utiliser de l'eau au lieu de la peinture pour se familiariser avec le fonctionnement de l'appareil à peindre les lignes. Après le remplacement de l'eau par la peinture, pulvériser plusieurs lignes d'essai sur du carton, du feutre pour toiture ou du papier colophane avant de peindre des lignes afin de s'assurer de la bonne largeur des lignes.

2. Placer le tube-siphon dans un contenant de peinture.
3. Placer le tuyau de retour dans un contenant de vidange en métal.

4. Mettre la soupape PRIME/SPRAY à la position PRIME.
5. Insérer complètement la soupape de Sureflo.
6. Tourner le bouton de régulation de la pression de DirectLink complètement dans le sens horaire au minimum.

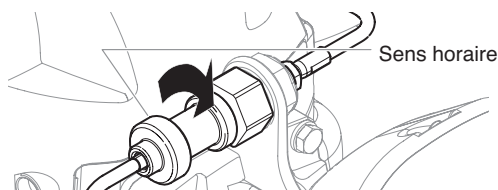

7. Démarrez le moteur :

- a. Déplacez le levier du volet d'air jusqu'à la position d'étranglement maximum.
- b. Enfoncez le bouton d'amorçage en caoutchouc de sept à dix fois.
- c. Tirez la corde de démarrage rapidement et fermement. Continuez de tenir la corde pendant que vous la laissez retourner. Tirez et retournez la corde jusqu'à ce que le moteur démarre.
- d. Une fois que le moteur est en marche, déplacez lentement le levier du volet d'air à la position fermée.

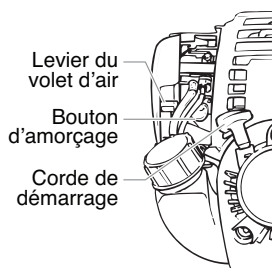

8. Tournez lentement le bouton de régulation de la pression de DirectLink dans le sens antihoraire en vue d'augmenter la pression jusqu'à ce que le liquide commence à sortir du tuyau de retour. Utilisez une pression suffisante pour que le liquide continue à jaillir.
9. Laisser le pulvérisateur en marche pendant 15 à 30 secondes pour purger le solvant usé à travers le tuyau de retour dans le contenant de vidange.
10. Tourner le bouton de régulation de la pression de DirectLink complètement dans le sens horaire au minimum.
11. Arrêter le pulvérisateur en appuyant et en tenant le commutateur d'arrêt du moteur jusqu'à ce que ce dernier s'arrête.
12. Retirer le tuyau de retour du contenant de vidange et le placer dans sa position de fonctionnement, au-dessus du contenant de peinture.
13. Démarrez le moteur.

14. Mettre la soupape PRIME/SPRAY à la position SPRAY.
15. Déverrouiller le pistolet en plaçant le verrou de la détente dans la position de déverrouillage.



16. Tourner lentement le bouton de régulation de la pression de DirectLink dans le sens antihoraire afin d'augmenter la pression.
17. Tirer entièrement le levier de pulvérisation sur la poignée du chariot pour déclencher le pulvérisateur. Du liquide commencera à couler à travers le tuyau de pulvérisation et sortira du pistolet.
18. Continuer de tirer le levier de pulvérisation sur la poignée du chariot jusqu'à ce que l'ancien solvant/liquide d'essai soit parti et le solvant frais sort du pistolet.
19. Libérer le levier de pulvérisation.
20. Verrouiller le pistolet en tournant le verrou de la détente dans la position de verrouillage. Si nécessaire, desserrez le bouton de ensemble de support à pistolet, puis engager le verrou de détente. Déplacez le pistolet à la position initiale et serrez le bouton de la ensemble de support à pistolet.
21. Tourner le bouton de régulation de la pression de DirectLink complètement dans le sens horaire au minimum.

22. Mettre la soupape PRIME/SPRAY à la position PRIME.
23. Arrêter le pulvérisateur en appuyant et en tenant le commutateur d'arrêt du moteur jusqu'à ce que ce dernier s'arrête.
24. Fixer le protège-embout et la buse au pistolet à pulvérisation. Se référer aux instructions plus loin dans cette section.



RISQUES D'INJECTION. Ne pas vaporiser sans avoir installé le protège-embout. Ne jamais appuyer sur la détente sans avoir mis le buse en position de vaporisation ou de désobstruction. Toujours enclencher le verrou de détente avant de retirer, de remplacer ou de nettoyer le buse.

25. Démarrez le moteur.
26. Mettre la soupape PRIME/SPRAY à la position SPRAY.
27. Tirer entièrement le levier de pulvérisation sur la poignée du chariot pour déclencher le pulvérisateur. Vérifier la forme du jet et la position de la ligne sur un long morceau de feutre pour toiture ou sur du carton. Vérifier la largeur et la position de la ligne. Pour régler la position du pistolet pulvérisateur, se reporter à la procédure « Vérifications préliminaires » de cette section.
28. S'assurer que le pistolet pulvérisateur est complètement fermé lorsque la détente du pistolet est relâchée. S'il faut régler la tension de la détente du pistolet, consulter la procédure pour « Régler la tension de la détente » dans la section Maintenance du présent manuel.
29. Commencer à peindre les lignes.
 - a. Positionner l'appareil à peindre les lignes juste en avant de la ligne à peindre.
 - b. Commencer à marcher avec l'appareil à peindre les lignes et appuyer sur la détente au début de la ligne à peindre.
 - c. À la fin de la ligne à peindre, relâcher la détente et continuer de marcher une courte distance, si possible.

NOTA : Appuyer sur la détente du pistolet après que l'appareil à peindre les lignes est en mouvement et relâcher la détente avant que l'appareil à peindre les lignes s'arrête produit une ligne peinte de manière uniforme du début à la fin. Si la ligne à peindre se termine à un obstacle, relâcher la détente au moment où s'arrête l'appareil à peindre les lignes.

Fixer le protège-embout et la buse

Utiliser la procédure suivante pour installer le protège-embout et la buse sur le pistolet de pulvérisation.

1. Suivez la « Procédure de décompression » décrite dans le manuel du propriétaire du pulvérisateur.
2. À l'aide la poignée de la buse, insérez le joint de buse et le joint dans l'arrière du déflecteur. Enfoncez-les pour l'ajustement final.
3. Insérez la buse dans la fente du déflecteur.
4. Vissez le déflecteur sur le pistolet. Positionnez le déflecteur dans la position de pulvérisation désirée, serrez ensuite solidement à la main.

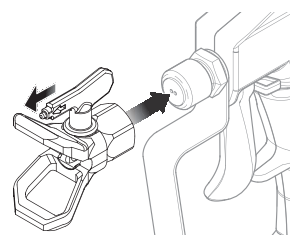
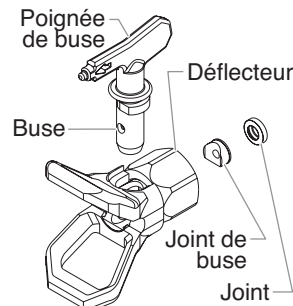

NOTA : La flèche sur la poignée devrait pointer vers l'avant pour la pulvérisation.

Procédure de décompression



On doit effectuer la procédure de décompression chaque fois qu'on arrête l'appareil pour en faire la maintenance, en changer les réglages de vaporisation, en remplacer/ nettoyer les embouts ou en effectuer la préparation en vue d'un nettoyage.

1. Verrouiller le pistolet en tournant le verrou de la détente dans la position de verrouillage. Si nécessaire, desserrez le bouton de ensemble de support à pistolet, puis engager le verrou de détente. Déplacez le pistolet à la position initiale et serrez le bouton de la ensemble de support à pistolet.
2. Tourner le bouton de régulation de la pression de Direct-Link complètement dans le sens horaire au minimum.
3. Mettre la soupape PRIME/SPRAY à la position PRIME.
4. Arrêter le pulvérisateur en appuyant et en tenant le commutateur d'arrêt du moteur jusqu'à ce que ce dernier s'arrête.
5. Déverrouiller le pistolet en plaçant le verrou de la détente dans la position de déverrouillage.
6. Tirer complètement le levier de pulvérisation sur la poignée du chariot pour tirer sur la détente du pistolet pulvérisateur et libérer la pression restante dans le tuyau.
7. Verrouiller le pistolet en tournant le verrou de la détente dans la position de verrouillage. Si nécessaire, desserrez le bouton de ensemble de support à pistolet, puis engager le verrou de détente. Déplacez le pistolet à la position initiale et serrez le bouton de la ensemble de support à pistolet.



Débouche de la buse de pulvérisation

Si la forme du jet de pulvérisation est déformée ou arrêtée complètement lorsqu'on déclenche le pistolet, prendre les mesures suivantes.

1. Placer une feuille de carton ou un petit sceau sous le pistolet de pulvérisation pour récupérer la peinture.
2. Tournez la buse de 180° afin que la flèche sur la poignée pointe dans la direction contraire de la pulvérisation.

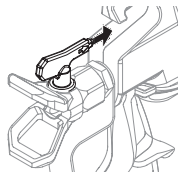

NOTA : S'il est difficile de tourner la buse de pulvérisation, diminuez la pression 1) en tournant lentement le soupape PRIME/SPRAY à PRIME, 2) en débloquant le pistolet pulvérisateur et 3) en appuyant sur la détente tout en pointant vers des débris/morceaux de carton. Relâchez la détente, bloquez le pistolet pulvérisateur, et faites tourner la buse de pulvérisation de nouveau.

3. Assurez-vous que le soupape PRIME/SPRAY est à SPRAY. Déverrouillez le pistolet de pulvérisation.
4. Appuyez une fois sur la détente afin que la pression puisse déboucher le pistolet.

IMPORTANT : Ne jamais appuyer plus d'une fois sur la détente avec la buse dans la position renversée.

5. Répétez ces étapes jusqu'à ce que la buse soit débloquée.



Ne pas tenter de débloquer ou de nettoyer la buse avec le doigt.

Ne pas utiliser une aiguille ou un objet pointu pour nettoyer la buse. Le carbure de tungstène pourrait s'écailler.

Changement d'une buse

On peut facilement retirer et remplacer les buses sans démonter le pistolet.



Ne jamais tenter de changer ou de nettoyer la buse ou le déflecteur sans d'abord suivre la « procédure de décompression ».

1. Suivez la « procédure de décompression » décrite dans le manuel du propriétaire du pulvérisateur.
2. Retirez la buse de la fente sur le déflecteur.
3. Insérez la nouvelle buse dans la fente sur le déflecteur. La flèche sur la poignée devrait pointer vers l'avant pour la pulvérisation.

Retrait du joint et du joint de buse

1. Retirez le déflecteur et la buse du pistolet.
2. Introduisez la poignée de la buse à l'avant du déflecteur.
3. Retirez le joint de buse et sa joint de buse en les poussant (pression transmise par l'arrière du protège-buse).

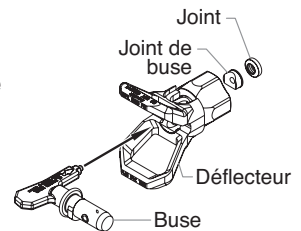

Détermination des dimensions du buse

Pour déterminer les dimensions du buse, utilisez la formule suivante. Une dimension de buse « 1908 » sera utilisée dans cet exemple.

Les deux derniers chiffres divisés par deux représentent les dimensions de la forme de pulvérisation lors de la pulvérisation à 6 po de la surface de travail :

$$08 \div 2 = \text{forme de pulvérisation de 4 po}$$

Les premiers deux chiffres représentent le diamètre de l'orifice de la buse.

$$19 = \text{orifice de 0,019 po}$$

NOTA : Les buses usées auront une incidence négative sur la répartition de pulvérisation et entraîneront une réduction de la production, un mauvais fini et une perte de peinture. Remplacez immédiatement les buses usées.

Méthode du pochoir

Afin d'utiliser cet appareil à peindre les lignes pour marquer au pochoir, passer plusieurs fois sur le pochoir de droite à gauche avec le pulvérisateur branché au support à pistolet. Ou encore, le pulvérisateur peut être retiré et utilisé indépendamment de l'appareil à peindre les lignes.

Pour retirer le pulvérisateur :

1. Suivre la procédure de décompression dans la rubrique « Fonctionnement » du présent manuel.
2. Desserrer la poignée de serrage du support à pistolet sur le haut du support à pistolet.
3. Glisser le pulvérisateur hors du support à pistolet.

Fonctionnement de la roue avant pivotante

La roue avant pivotante du chariot permet de pulvériser tant des lignes droites que d'autres formes de ligne. Afin de régler la roue avant pivotante :

1. Tirer la poignée du côté de la roue pivotante vers le haut et vers l'arrière pour libérer la roue en vue de peindre d'autres formes de ligne.
2. Pour verrouiller la roue, tirer la poignée vers le bas. Une fois que la roue avant est à nouveau droite, la roue se verrouillera en place.

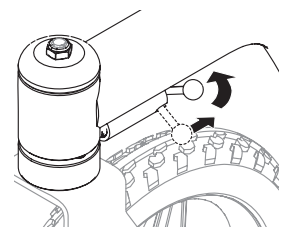

Nettoyage



Directives particulières pour le nettoyage au moyen de solvants inflammables :

- Purger le pistolet à l'extérieur de préférence, à une distance d'au moins une longueur de flexible de la pompe.
- Si le solvant usé est recueilli dans un contenant métallique de 4 litres (1 gallon), celui-ci doit être inséré dans un second contenant d'au moins 20 litres (5 gallons).
- L'endroit choisi doit être exempt de vapeurs inflammables.
- On doit suivre les directives de nettoyage à la lettre.

IMPORTANT : Le vaporisateur, le flexible et le pistolet doivent être nettoyés en profondeur après chaque journée d'utilisation et ce, afin d'éviter les accumulations de produit susceptibles de nuire grandement au rendement de l'appareil.



Lorsqu'on se sert d'essence minérale ou d'autres solvants pour nettoyer le vaporisateur, le flexible ou le pistolet, on doit régler la pression au minimum et retirer le buse de la buse du pistolet. L'accumulation d'électricité statique risque de provoquer des incendies en présence de vapeurs inflammables.

1. Suivre la Procédure de décompression à la section Fonctionnement du présent manuel.
2. Retirer le buse et le protège-embout, et les nettoyer au moyen d'une brosse et du solvant approprié.
3. Placer le tube-siphon dans un contenant rempli du solvant approprié (se reporter aux recommandations du fabricant du matériel). Par exemple, l'eau est un solvant approprié pour la peinture au latex.
4. Mettre le flexible de retour dans un contenant de purge métallique.
5. Mettre la soupape PRIME/SPRAY à la position PRIME.
6. Démarrez le moteur.
7. Tournez lentement le bouton de régulation de la pression de DirectLink dans le sens antihoraire en vue d'augmenter la pression jusqu'à ce que le liquide commence à sortir du tuyau de retour. Utiliser une pression suffisante pour que le liquide continue à jaillir.
8. Laisser la peinture circuler dans le pulvérisateur et purger la peinture à travers le tuyau de retour, vers le contenant de vidange en métal.
9. Arrêter le pulvérisateur en appuyant et en tenant le commutateur d'arrêt du moteur jusqu'à ce que ce dernier s'arrête.
10. Placer un contenant de vidange en métal sous le pistolet de pulvérisation pour récupérer la solution de nettoyage.
11. Démarrez le moteur.
12. Mettre la soupape PRIME/SPRAY à la position SPRAY.
13. Tourner lentement le bouton de régulation de la pression de DirectLink dans le sens antihoraire afin d'augmenter la pression.
14. Tirer entièrement le levier de pulvérisation sur la poignée du chariot pour déclencher le pulvérisateur. Du liquide commencera à couler à travers le tuyau de pulvérisation et sortira du pistolet.
15. Continuer de tirer le levier de pulvérisation sur la poignée du chariot jusqu'à ce que la peinture soit purgée du tuyau et que l'eau s'écoulant du pistolet soit claire.
16. Libérer le levier de pulvérisation.



NOTA : Pour l'entreposage à long terme en milieu froid, remplir tous les composants de l'appareil de Pump Saver™.

17. Suivre la Procédure de décompression à la section Fonctionnement du présent manuel.
18. Débrancher l'appareil et le ranger dans un endroit propre et sec.

IMPORTANT : Ne pas ranger l'appareil sous pression.

Nettoyage spécial

IMPORTANT : Procédures à suivre après la pulvérisation aux peintures à l'eau seulement.

Procédures à suivre lorsque les soupapes du pistolet sont coincées ou lorsqu'on prépare le pistolet pour l'entreposage à long terme. L'utilisation d'un adaptateur de nettoyage de pompe qui s'attache au bas du tube-siphon est requise (l'adaptateur de nettoyage de pompe est inclus avec le pistolet).

1. Verrouiller le pistolet et retirer la buse. Si nécessaire, desserrez le bouton de ensemble de support à pistolet, puis engager le verrou de détente. Déplacez le pistolet à la position initiale et serrez le bouton de la ensemble de support à pistolet. Placer le tube d'aspiration et le tube de retour dans un récipient à déchets vide.
2. À l'aide d'un boyau d'arrosage, rincer le tube-siphon, le tube de retour et le filtre d'entrée. Vider le récipient à déchets.
3. Retirer le filtre d'entrée du tube d'aspiration et le placer dans un récipient à déchets.
4. Vérifier que les joints d'étanchéité se trouvent dans l'adaptateur et dans le tube d'aspiration. Visser l'adaptateur de nettoyage de pompe sur un boyau d'arrosage. Brancher le tuyau et l'adaptateur au raccord au bout du tube-siphon.
5. Dégrafer le tube de retour du tube-siphon et le placer dans le récipient à déchets.
6. Mettre la soupape PRIME/SPRAY à la position PRIME.
7. Ouvrir l'alimentation en eau.
8. Démarrer le moteur. L'eau entrera par le tube-siphon et sortira par le tuyau de retour. Laisser le pistolet en marche pendant quelques minutes afin de permettre le nettoyage du tuyau de retour.
9. Arrêter le pulvérisateur en appuyant et en tenant le commutateur d'arrêt du moteur jusqu'à ce que ce dernier s'arrête.
10. Placer un contenant de vidange en métal sous le pistolet de pulvérisation pour récupérer la solution de nettoyage.
11. Démarrez le moteur.
12. Mettre la soupape PRIME/SPRAY à la position SPRAY.
13. Tourner lentement le bouton de régulation de la pression de DirectLink dans le sens antihoraire afin d'augmenter la pression.
14. Tirer entièrement le levier de pulvérisation sur la poignée du chariot pour déclencher le pulvérisateur. Du liquide commencera à couler à travers le tuyau de pulvérisation et sortira du pistolet.
15. Continuer de tirer le levier de pulvérisation sur la poignée du chariot jusqu'à ce que la peinture soit purgée du tuyau et que l'eau s'écoulant du pistolet soit claire.
16. Libérer le levier de pulvérisation.
17. Suivre la Procédure de décompression à la section Fonctionnement du présent manuel.

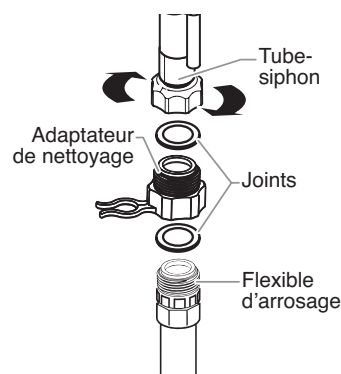

Nettoyage/remplacer du filtre du pistolet

On doit nettoyer ce filtre chaque fois qu'on utilise le pulvérisateur (si le produit dont on se sert est plus épais, il pourrait s'avérer nécessaire de le nettoyer plus souvent).

1. Suivre la Procédure de décompression à la section Fonctionnement du présent manuel.
2. Dévisser le raccord de la partie inférieure du pistolet au moyen d'une clé à molette, en prenant soin de ne pas perdre les ressort.
3. Retirer le filtre du corps de pistolet ou de son logement et nettoyer le filtre au moyen de la solution nettoyante appropriée (p. ex., eau tiède savonneuse pour les produits au latex, essence minérale pour les produits à l'huile, etc.).
4. L'inspecter pour y déceler d'éventuels trous. Si les trous sont trouvés, remplace.

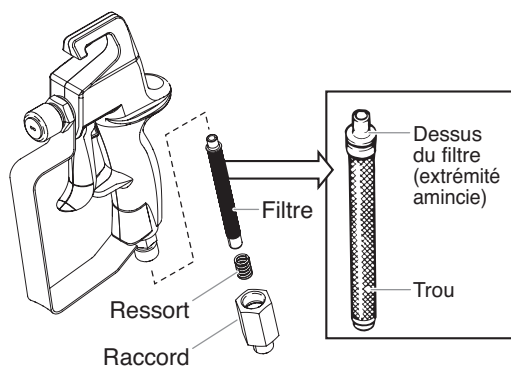

NOTA : Ne jamais piquer le filtre au moyen d'un instrument pointu.

5. Remettre le filtre nettoyé, extrémité amincie en premier, dans son logement ou le corps du pistolet. L'extrémité amincie du filtre doit être correctement insérée, à défaut de quoi le buse pourrait s'obstruer et le produit, cesser de s'écouler du pistolet.
6. Assembler la pistolet de pulvérisation.

Nettoyage de soupape de Sureflo™

En cas de difficulté d'amorçage de l'appareil, il peut être nécessaire de nettoyer ou de réparer le soupape de Sureflo.

1. Retirez le tube-siphon.
2. Dévissez le soupape de Sureflo du pulvérisateur. Inspectez visuellement l'intérieur et l'extérieur du soupape de Sureflo. Enlevez tout débris de peinture en nettoyant à l'aide de la solution appropriée.
3. Lubrifiez le soupape de Sureflo en appliquant une fine couche de gelée de pétrole. Remettez en place le soupape de Sureflo en le vissant sur le pulvérisateur.
4. Remettez le tube-siphon. Visser à la main.

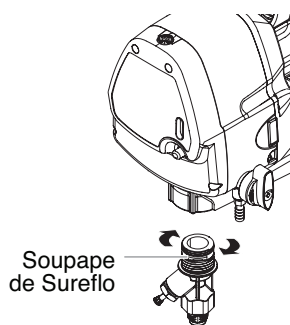

NOTA : Si le problème d'amorçage persiste, vous pouvez devoir remplacer le soupape de Sureflo. Appelez le Service technique pour commander un nouveau soupape de Sureflo.

Maintenance



Avant de procéder, on doit suivre les directives de la section Procédure de décompression du présent manuel. On doit également respecter tous les autres avertissements si on veut éviter les blessures par injection, par contact avec une pièce mobile ou par choc électrique.

Généralités concernant la maintenance

Pour réparer ou entretenir le vaporisateur, on pourrait avoir à recourir aux outils suivants :

Tournevis plat	Tournevis à pointe hexalobée (Torx T20)
Pince à bec pointu	Clé à ouverture variable

1. Avant de procéder à la maintenance de n'importe quel composant du vaporisateur, il faut lire attentivement les directives ainsi que tous les avertissements qu'elles contiennent.

IMPORTANT : Ne jamais tirer sur le cordon pour le débrancher, ce qui pourrait détacher le connecteur des fils.

2. Vérifier les résultats de la maintenance effectuée avant d'utiliser le vaporisateur en conditions normales afin de s'assurer que le problème ait bel et bien été corrigé. Si le vaporisateur ne fonctionne toujours pas comme il faut, repasser la procédure pour s'assurer qu'elle ait été bien suivie. Se reporter ensuite à la section Dépannage pour cerner la source potentielle du problème.
3. S'assurer que l'endroit choisi soit bien ventilé si des solvants sont utilisés pour le nettoyage. Toujours porter des lunettes de protection lorsqu'on procède à la maintenance. D'autres dispositifs protecteurs pourraient être requis selon le type de solvant utilisé; on doit toujours communiquer avec le fabricant de ce dernier pour obtenir ses recommandations à cet effet.
4. Pour toute autre question relative à ce vaporisateur à dépression, il suffit de communiquer avec Titan :

Service à la clientèle (É.-U.) **1-800-526-5362**
Télécopieur **1-800-528-4826**

Régler la tension de la détente

Procédures à suivre pour régler le levier de tension à ressort de la détente sur le support à pistolet. Le levier de détente tire et relâche la détente du pistolet pulvérisateur lorsque la détente sur le chariot est utilisée. Le réglage de la tension permet de s'assurer que le pistolet se ferme lorsque la détente du pistolet est relâchée. Pour s'assurer du bon réglage de la tension, vérifier qu'il y a environ de 1/16 po d'espace entre le levier de détente et la détente du pistolet pulvérisateur.

IMPORTANT : La détente du pistolet doit toujours être verrouillée lorsque l'on procède au réglage du système. Si nécessaire, desserrez le bouton de ensemble de support à pistolet, puis engager le verrou de détente. Déplacez le pistolet à la position initiale et serrez le bouton de la ensemble de support à pistolet.

1. À l'aide d'une clé de 9/16 po, dévisser le vis hexagonal sur le bloc du câble.
2. Déplacer le bloc du câble dans la direction appropriée afin de créer un espace de 1/16 po entre le levier de détente et la détente du pistolet pulvérisateur.
 - a. Glisser le bloc de câble vers le pistolet pour augmenter l'espace entre le levier de détente et la détente du pistolet pulvérisateur.
 - b. Éloigner le bloc de câble du pistolet pour réduire l'espace entre le levier de détente et la détente du pistolet pulvérisateur.

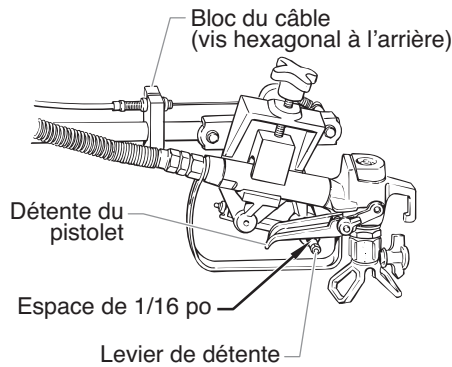

3. Resserrer la vis hexagonal pression.

Entretien du moteur

NOTA : Pour des renseignements détaillés sur les caractéristiques techniques et l'entretien, se reporter au manuel fourni avec le pulvérisateur.

Entretien périodique du moteur

Journalier

- Vérifier et remplir le réservoir à essence.
- Après 20 heures de fonctionnement, vidanger l'huile et mettre de l'huile fraîche. Vérifier le niveau d'huile du moteur et en ajouter au besoin.

Hebdomadaire

- Retirer le couvercle du filtre à air et nettoyer la pièce. Procéder au remplacement de la pièce au besoin. Si le travail se déroule dans un environnement inhabituellement poussiéreux, vérifier le filtre chaque jour et le remplacer au besoin. (Les pièces de remplacement sont offerts chez le distributeur local de Titan.)
- Après 50 heures d'utilisation : remplacer l'huile de moteur.

Commutateur d'arrêt de sécurité

Le commutateur d'arrêt de sécurité est pré-réglé à l'usine afin de fermer le vaporisateur pour prévenir la surpression. Ne tentez pas de régler ou de manipuler le commutateur d'arrêt de sécurité. Communiquez avec un centre de service autorisé si ce paramètre doit être réglé.

NOTA : Le commutateur d'arrêt de sécurité devrait être réglé pour arrêter le vaporisateur entre 3200 et 3300 PSI.

Remplacement de la soupape PRIME/SPRAY

Suivez les directives ci-dessous en se servant de la trousse de remplacement de la soupape PRIME/SPRAY (no de pièce 759-380).



Avant de procéder, on doit suivre les directives de la section Procédure de décompression du présent manuel. On doit également respecter tous les autres avertissements si on veut éviter les blessures par injection, par contact avec une pièce mobile ou par choc électrique.

1. Arracher l'agrafe de serrage de l'intérieur de la partie encastrée du bouton de la soupape. Retirer le bouton de la soupape.
2. Retirer la came en la glissant de l'ensemble tige/bille.
3. Retirer l'écrou hexagonal de la tête de pompe à l'aide d'une clé.
4. Retirer la rondelle éventail, le ressort et l'ensemble tige/bille de la tête de pompe.
5. Retirer l'ensemble tige/bille de la tête de pompe à l'aide d'une clé à tête hexagonale de 7/32 po.

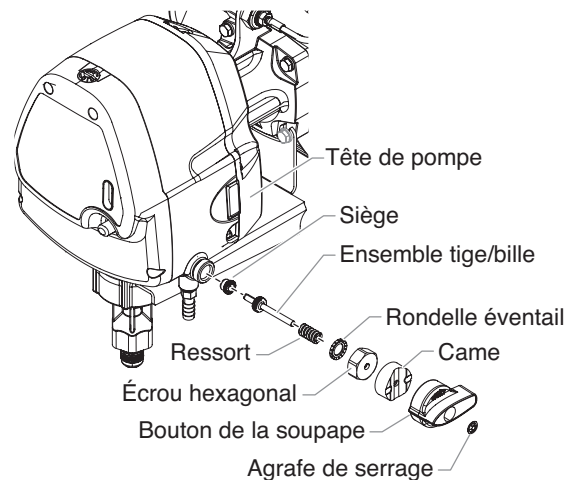

6. Resserrer le nouveau siège de l'ensemble tige/bille dans la tête de pompe. Utiliser une clé à tête hexagonale de 7/32 po. Serrer à un couple de 6 à 8 pi-lb.
7. Appliquer une couche mince d'huile hydraulique autour du joint torique sur le nouvel ensemble tige/bille.
8. Pousser l'ensemble tige/bille dans le siège de l'ensemble tige/bille dans la tête de pompe.
9. Placer le nouveau ressort et la rondelle éventail autour de l'ensemble tige/bille.
10. Glisser le nouvel écrou hexagonal sur la tige de l'ensemble tige/bille, le visser sur la tête de pompe et le serrer à l'aide d'une clé. Serrer à un couple de 12 à 14 pi-lb.
11. Appliquer une couche mince de graisse au-dessus de la came.
12. Glisser la nouvelle came sur la tige de l'ensemble tige/bille et sur l'écrou hexagonal. La conception de la came permettra à l'écrou hexagonal de se positionner à l'intérieur de la came, faisant en sorte que la came soit bloquée en position.

NOTA : Positionner la came sur l'écrou hexagonal afin que la languette sur le côté de la came soit le plus près possible de la position 12 h.

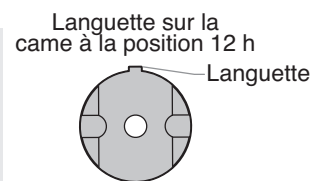

13. Placer le nouveau bouton de la soupape PRIME/SPRAY sur la came avec le pointeur du bouton le plus près possible de la position 9 h. S'assurer que le bouton est complètement poussé sur la came (le bouton devrait couvrir complètement la came).

Pointeur sur le bouton de la soupape dans la position 9 h

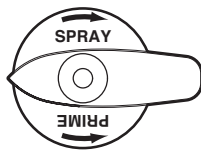

NOTA : Le bouton est conçu pour permettre un mouvement de 90° entre les positions SPRAY et PRIME. L'intérieur du bouton a une ouverture de 90° dans sa circonférence où la languette de la came devrait être positionnée afin de permettre ce mouvement. Lorsqu'on place le bouton avec la flèche à la position 9 h, il faut s'assurer que la languette sur la came se trouve dans l'ouverture de 90° à l'intérieur du bouton. Ensuite, il faut s'assurer que le bouton est à la fin de son mouvement dans le sens horaire (dans la position SPRAY avant de continuer les directives).

Derrière du bouton de la soupape PRIME/SPRAY

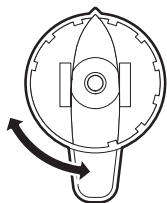

Ouverture de 90°

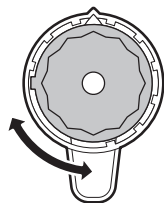

Came positionnée avec la languette dans l'ouverture de 90°

14. Tourner lentement le bouton dans le sens antihoraire jusqu'à ce que le bas du bouton se déplace au point de toucher le bas de la came (environ 5 à 7°).
15. Placer l'agrafe de serrage sur la tige de l'ensemble tige/bille où la tige traverse la partie encastrée du bouton.
16. À l'aide d'un tourne-écrou de 5/16 po (8 mm), pousser l'agrafe dans la partie encastrée du bouton avec une pression stable et égale jusqu'à ce qu'elle s'arrête.

IMPORTANT : Ne pas frapper l'agrafe d'un marteau ou la branler en place, cela l'endommagera.

17. Tourner la soupape PRIME/SPRAY à la position PRIME.
18. Démarrer le pistolet de pulvérisation et passer de l'eau dans le système afin de vérifier l'existence possible de fuites. S'il n'y a pas de fuites, le pistolet est prêt à l'utilisation.

Maintenance de la section des liquides

On doit suivre les procédures suivantes pour effectuer la maintenance des soupapes et remplacer les tampons graisseurs de la section des liquides.

NOTA : La trousse de regarnissage no 759-365 est disponible. Pour obtenir de meilleurs résultats, utiliser toutes les pièces contenues dans cette trousse.

Disassemblage du section des liquides



Avant de procéder, on doit suivre les directives de la section Procédure de décompression du présent manuel. On doit également respecter tous les autres avertissements si on veut éviter les blessures par injection, par contact avec une pièce mobile ou par choc électrique.

- Retirer le dispositif d'aspiration.
- Retirer le couvercle avant en enlevant les quatre (4) vis qui le retiennent au moyen d'un tournevis à pointe hexalobée (Torx T20).
- Retirer la vis de chape et la rondelle qui retient la goupille de positionnement (qui relie la chape au piston).
- Retirer la goupille à l'aide d'une pince.
- Pousser sur la chape pour faire pivoter l'axe de la pompe de manière à orienter le piston à la position centrale supérieure (point mort haut). On doit réaliser cette étape avant de procéder au démontage des pièces.
- Dévisser et retirer la soupape de Sureflo et ses composants (se reporter à la page 24).
- Retirer le piston et ses composants en exerçant une pression près de la chape.
- Dévisser et retirer l'écrou supérieur au moyen d'une clé à molette.
- Retirer le joint usés à l'aide d'un poinçon ou d'un tournevis à lame plate. Enlever le joint supérieur par le haut en appuyant sur les bords pour les éjecter. Prendre soin de ne pas égratigner le logement où se trouvent les joints.
- Nettoyer l'emplacement avant d'y réinsérer les nouveaux joints.

Assemblage du section des liquides

- Lubrifier le nouveau joint supérieur en l'enduisant Piston Lube™ (n° 314-480) ou d'huile domestique légère avant de l'insérer, côté convexe vers le bas, par le dessus du logement.
- Mettre une petite quantité de produit anti-grippage sur le filetage de l'écrou supérieur. Remettre l'écrou supérieur sur le logement et le serrer au moyen d'une clé à molette, ce qui aura pour effet d'enfoncer le joint supérieur en position.
- Lubrifier le joint situé sur l'ensemble piston/joint de la même façon que sur le joint supérieur. Placer l'ensemble piston/joint dans la partie inférieure du logement. Introduire l'outil d'insertion en plastique et le appuyer de façon à bien assujettir l'ensemble piston/joint. Retirer l'outil d'insertion.
- Installer le nouveau joint torique sur la soupape de Sureflo, lubrifier à l'aide de le Piston Lube (n° 314-480). Visser sur la partie inférieure (admission) du logement et serrer à l'aide de la clé à molette. Cela permet au joint inférieur de se mettre en position correcte.
- Aligner le piston avec la chape. Prendre soin de ne pas endommager le piston.

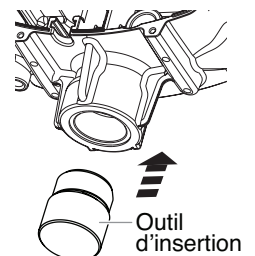

6. Appliquer n'importe quel type de graisse de ménage sans silicone au piston et au bloc de bobinage afin de prolonger la durée de vie. L'appliquer aux trous du bloc de bobinage où on insère la goupille.
7. Installer la goupille afin de raccorder le bloc de bobinage au piston. Il peut être nécessaire de monter ou de descendre le piston pour l'aligner au bloc de bobinage.
8. Installer la vis de chape et la rondelle pour fixer la goupille.
9. Remettre la pompe à l'endroit et appliquer quelques gouttes de Piston Lube ou l'huile domestique légère entre l'écrou supérieur et le piston pour prolonger la durée utile des joints.
10. Remettre le couvercle avant au moyen des quatre (4) vis.
11. Remettre la soupape de Sureflo. Remettez le dispositif d'aspiration.
12. Mettez en marche le pulvérisateur en suivant les directives de la rubrique « Fonctionnement » du présent manuel, et assurez-vous qu'il n'y a aucune fuite.

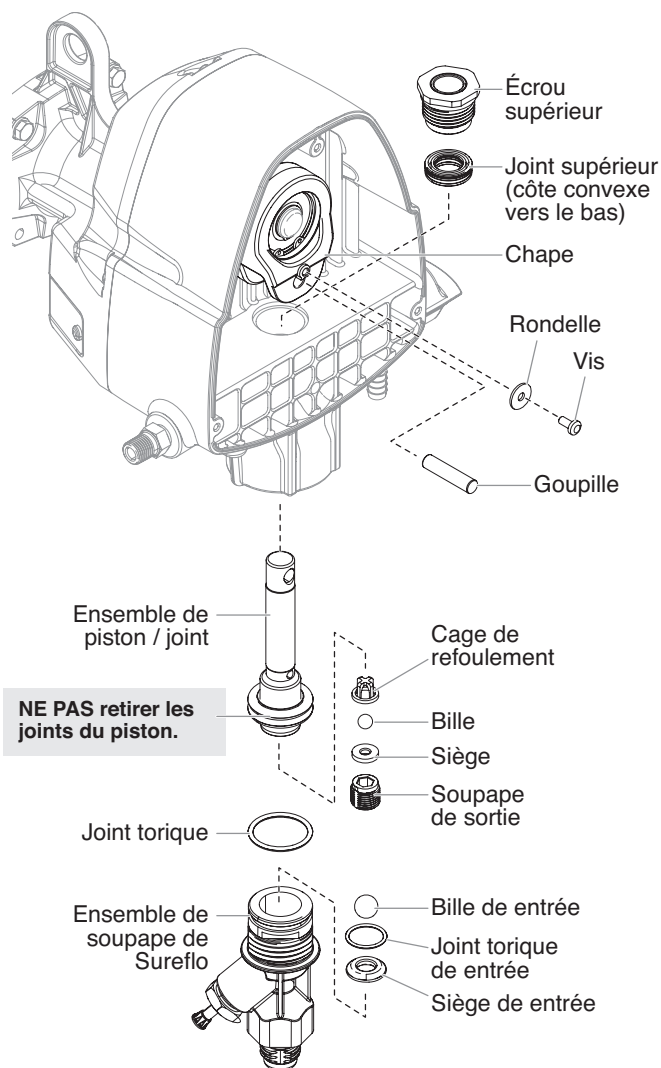

Dépannage

Probleme	Cause	Solution
A. L'appareil ne fonctionne pas.	<ol style="list-style-type: none"> 1. Le réglage de pression est trop bas. 2. Câblage défectueux ou débranché. 3. Le réservoir à essence est vide. 	<ol style="list-style-type: none"> 1. Tourner lentement le bouton de régulation de la pression de DirectLink dans le sens antihoraire afin d'augmenter la pression. 2. Vérifier ou le faire réparer dans un centre d'entretien agréé par Titan. 3. Remplir le réservoir à essence.
B. L'appareil ne s'amorce pas.	<ol style="list-style-type: none"> 1. La soupape de PRIME/SPRAY est en position SPRAY. 2. Fuite d'air dans le flexible du siphon/d'aspiration. 3. Le filtre d'entrée sont bouchés. 4. Le tube-siphon/d'aspiration est bouché. 	<ol style="list-style-type: none"> 1. Faire tourner la soupape PRIME/SPRAY dans le sens des aiguilles d'une montre en position PRIME. 2. Vérifier le branchement du flexible du siphon/d'aspiration et serrer ou recoller le raccord avec du ruban en Téflon. 3. Démonter le filtre d'entrée et le nettoyer. 4. Démonter le tube-siphon/d'aspiration et le nettoyer.
C. La pression ne se fait pas dans l'appareil ou la pression n'est pas uniforme.	<ol style="list-style-type: none"> 1. Le buse d'aspiration est usé. 2. Le buse d'aspiration est trop grand. 3. Le filtre du pistolet ou le filtre d'entrée sont bouchés. 4. Du produit s'échappe du flexible de retour lorsque la soupape de PRIME/SPRAY est en position SPRAY. 5. Fuite d'air dans le flexible du siphon/le flexible d'aspiration. 6. Il y a une fuite de liquide externe. 7. Il y a une fuite interne dans la section des liquides (les tampons graisseurs sont usés et/ou sales, les clapets sont usés). 8. Sièges de soupape usés. 	<ol style="list-style-type: none"> 1. Remplacer le buse d'aspiration selon les consignes qui accompagnent le pistolet de vaporisation. 2. Remplacer le buse d'aspiration par un embout à moins large selon les consignes qui accompagnent le pistolet de vaporisation. 3. Retirer le filtre du pistolet et le nettoyer. Démonter le filtre d'entrée et le nettoyer. 4. Nettoyer ou remplacer la soupape de PRIME/SPRAY. 5. Vérifier le branchement du flexible du siphon/d'aspiration et serrer ou recoller le raccord avec du ruban en Téflon. 6. Vérifier qu'il n'y a pas de fuites externes dans tous les raccords. Resserrer les raccords au besoin. 7. Nettoyer les soupapes et la section des liquides selon la procédure "Maintenance de la Section des Liquides" décrite au chapitre Maintenance de ce manuel. 8. Inverser ou remplacer les sièges de soupape selon la procédure "Maintenance de la Section des Liquides" décrite au chapitre Maintenance de ce manuel.
D. Fuite de liquide dans la partie supérieure de la section des liquides.	<ol style="list-style-type: none"> 1. Les tampons graisseurs supérieurs sont usés. 2. La tige du piston est usée. 	<ol style="list-style-type: none"> 1. Regarnir selon la procédure "Maintenance de la Section des Liquides" décrite au chapitre Maintenance de ce manuel. 2. Remplacer la tige du piston selon la procédure "Maintenance de la Section des Liquides" décrite au chapitre Maintenance de ce manuel.
E. Trop grand afflux au pistolet vaporisateur.	<ol style="list-style-type: none"> 1. Mauvais type de flexible de vaporisation sans air. 2. Le buse d'aspiration est usé ou trop grand. 3. Pression excessive. 	<ol style="list-style-type: none"> 1. Remplacer le flexible par un flexible de vaporisation de peinture sans air en tresse de textile de 1/4" et de 15m de longueur. 2. Remplacer le buse d'aspiration selon les consignes qui accompagnent le pistolet de vaporisation. 3. Tourner lentement le bouton de régulation de la pression de DirectLink dans le sens horaire pour diminuer la pression.
F. Forme de vaporisation incorrecte.	<ol style="list-style-type: none"> 1. Le buse d'aspiration est trop grand pour le produit utilisé. 2. Mauvais réglage de pression. 3. Sortie de liquide insuffisante. 4. Le produit vaporisé est trop visqueux. 	<ol style="list-style-type: none"> 1. Remplacer le buse d'aspiration par un embout neuf ou plus petit selon les consignes qui accompagnent le pistolet de vaporisation. 2. Régler le bouton de régulation de la pression de DirectLink jusqu'à l'obtention de la forme de jet recherchée. 3. Nettoyer toutes les crépines et tous les filtres. 4. Ajouter du solvant au produit selon les recommandations du fabricant.
G. L'outil n'est pas pouvoir.	<ol style="list-style-type: none"> 1. Le réglage de la pression est trop faible. 	<ol style="list-style-type: none"> 1. Faire réparer dans un centre d'entretien agréé par Titan.

Notas

Parts List • Liste de pièces • Lista de piezas
Main assembly • Vue d'ensemble • Ensamblaje principal

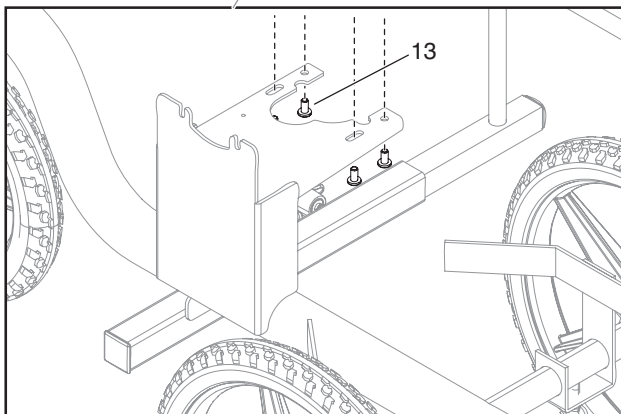
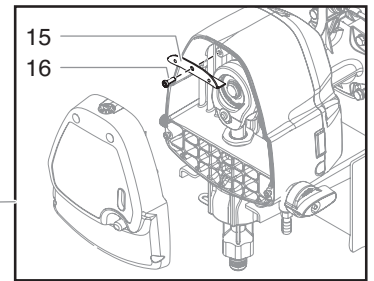
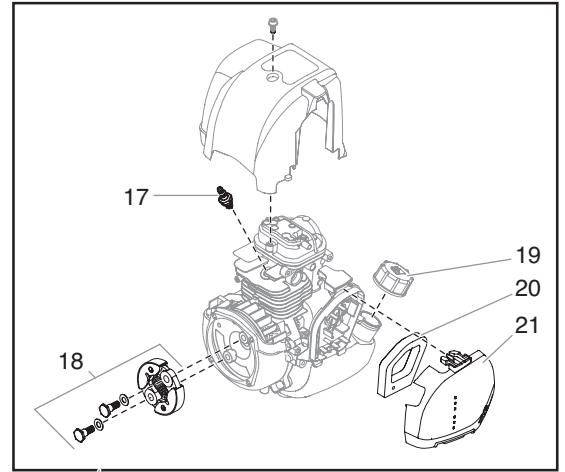
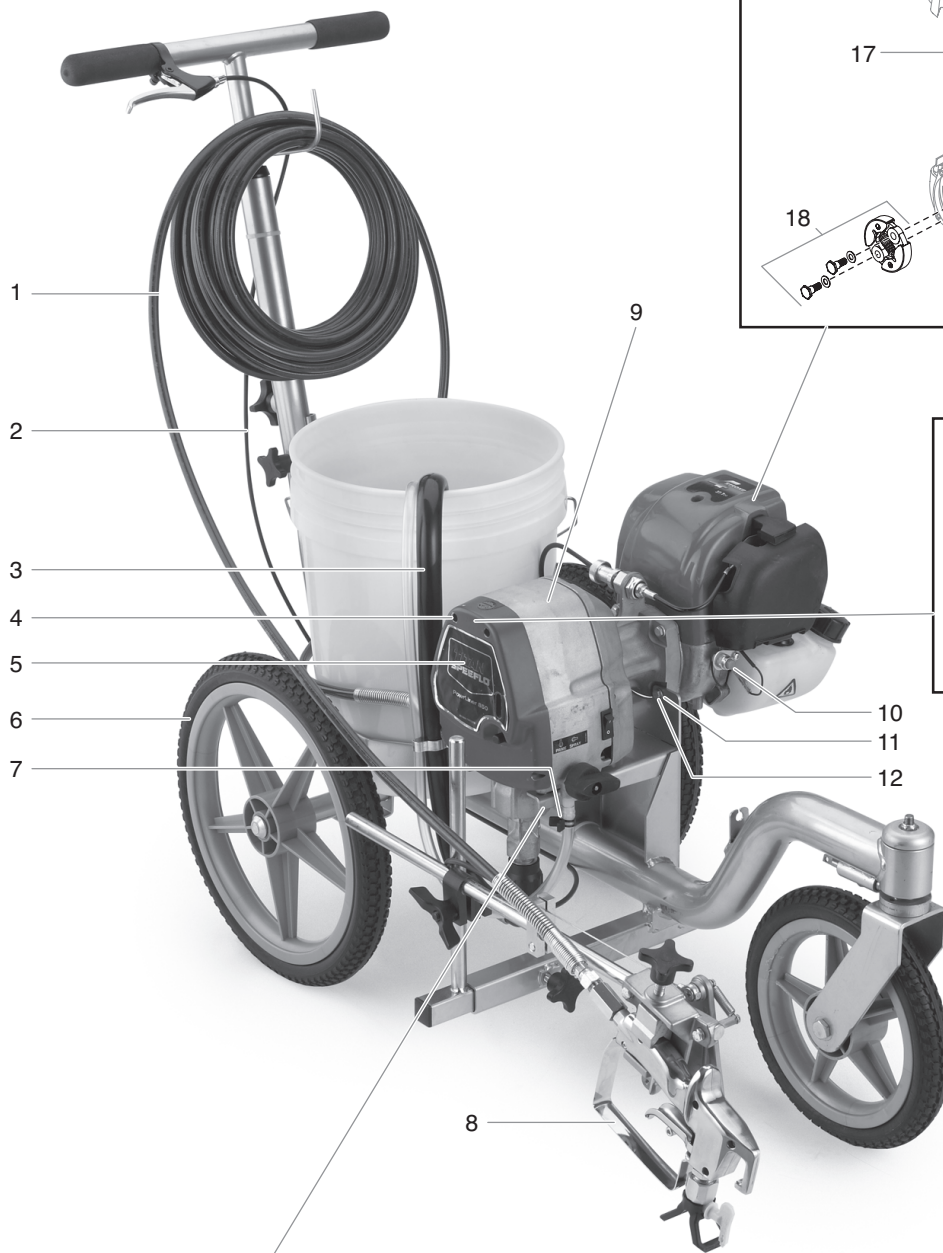

Item Article Artículo	Part No. N° de pièce Pieza No.	English Description	Français Description	Español Descripción	Quantity Quantite Cantidad
1	316-505	Spray hose	Flexible de pulvérisation	Manguera de pulverización	1
2	0293169	Gun cable	Câble de pistolet	Cable de la pistola	1
3	0293932	Suction set assembly	Dispositif d'aspiration	Conjunto de sifón	1
4	9805251	Front cover screw	Vis de couvercle	Tornillo de cubierta frontal	4
5	0293933	Front cover	Couvercle	Cubierta frontal	1
6	0293934	Cart assembly*	Ensemble de chariot*	Ensamblaje del carro*	1
7	0327226	Return tube clip	Agrafe de tube de retour	Abrazadera de tubo de retour	1
8	-----	Spray gun assembly*	Pistolet et ses composants*	Ensamblaje de pistola*	1
9	-----	Drive assembly*	Boîte d'engrenages*	Ensamblaje de la caja de engranajes*	1
10	0293930	Shutoff switch	Commutateur d'arrêt	Interruptor de corte	1
11	858-003	Washer	Rondelle	Arandela	2
12	759-107	Engine mounting screw	Vis de montage de moteur	Tornillo de montaje del motor	2
13	9805250	Gear housing mounting screw	Vis de montage de boîte d'engrenages	Tornillo de montaje de la caja de engranajes	4
14	0515281	Cleaning adapter	Adaptateur de nettoyage	Adaptador de limpieza	1
15	0523561	Mounting bracket	Support de montage	Soporte de montaje	1
16	9805251	Screw	Vis	Tornillo	1
17	0293925	Spark plug	Bougie d'allumage	Bujía de encendido	1
18	0293929	Clutch assembly	Bloc d'embrayage	Conjunto de embrague	1
19	0293928	Gas cap assembly	Bouchon de réservoir à essence	Conjunto de tapa de la gasolina	1
20	0293926	Filter	Filtre	Filtro	1
21	0293927	Filter cover	Couvercle de filtre	Tapa de filtro	1

- * See separate listing
- * voir liste séparée
- * Consulte la lista separada

Drive assembly • Boîte d'engrenages • Ensamblaje de la caja de engranajes

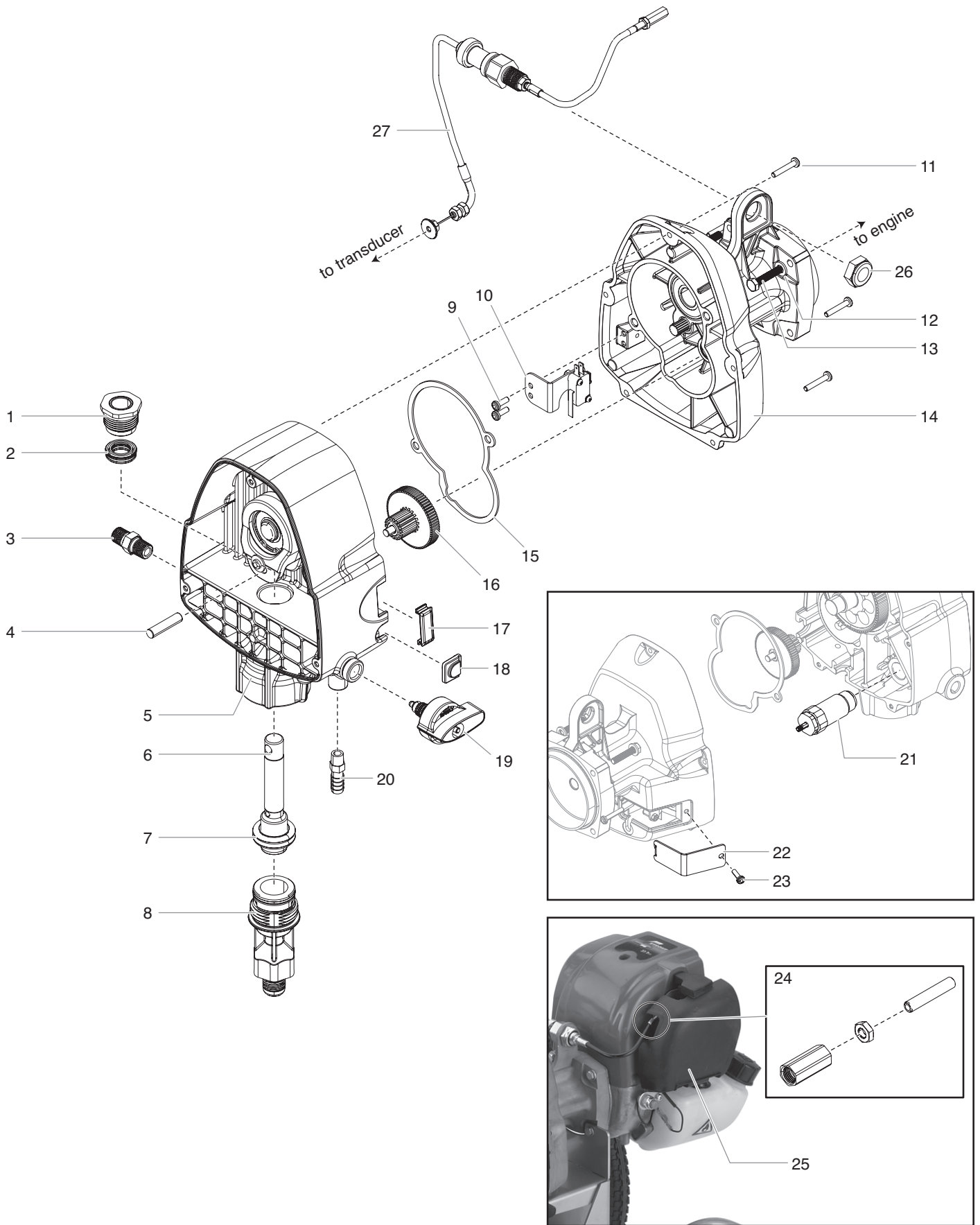

Item Article Artículo	Part No. N° de pièce Pieza No.	English Description	Français Description	Español Descripción	Quantity Quantite Cantidad
1	0512387	Top nut	Écrou supérieur	Tuerca superior	1
2	0516302	Upper packing	Joint supérieur	Sello superior	1
3	0516300	Hose fitting	Raccord de flexible	Conector de manguera	1
4	-----	Dowel pin	Goupille	Clavija	
5	0293931	Pump housing assembly (includes item 4)	Ensemble de carter d'engrenage (incluit le article 4)	Ensamblaje de carcasa de engranajes (incluye el articulo 4)	1
6	0293950	Piston assembly	Ensemble de piston	Ensamblaje del pistón	1
7	0512533	Lower seal	Joint inferior	Sello inferior	1
8	759-379	Sureflo valve assembly	Soupape de Sureflo	Válvula de Sureflo	1
9	9805251	Screw	Vis	Tornillo	2
10	0293935	Microswitch assembly	Ensemble de microcommutateur	Ensamblaje de microinterruptor	1
11	9805274	Screw	Vis	Tornillo	5
12	858-003	Washer	Rondelle	Arandela	2
13	759-107	Screw	Vis	Tornillo	2
14	0293936	Clutch assembly (includes items 9-10)	Bloc d'embrayage (inclut l'articles 9 à 10)	Conjunto de embrague (incluye el articulos 9 a 10)	1
15	0293483	Gearbox gasket	Joint statique du carter d'engrenage	Junta de la carcasa de engranajes	1
16	0293938	Gear assembly	Ensemble de engrenage	Ensamblaje del engranaje	1
17	759-222	Plug	Bouchon	Tapón	1
18	0293588	Plug	Bouchon	Tapón	1
19	759-380	PRIME/SPRAY valve assembly	Ensemble de soupape de PRIME/SPRAY	Ensemble de válvula de PRIME/ SPRAY	1
20	9885553	Return tube fitting	Raccord de tube de retour	Conector de tubo de retorno	1
21	0293939	Transducer assembly	Assemblage du transducteur	Ensamblaje del transductor	1
22	0293480	Access cover	Couvercle d'accès	Cubierta de acceso	1
23	9805410	Screw	Vis	Tornillo	1
24	0293941	Adjustment rod assembly	Assemblage de la tige de réglage	Conjunto de varilla de ajuste	1
25	0293943	Engine	Moteur	Motor	1
26	759-512	Throttle nut	Écrou de l'étrangleur	Tuerca del acelerador	1
27	0293944	Throttle cable assembly	Ensemble de câbles de l'étrangleur	Conjunto del cable del acelerador	1
	759-365	Fluid section repacking kit	Trousse de tampon graisseurs	Juego de empaquetaduras	

Cart assembly • Ensemble de chariot • Ensamblaje de carro

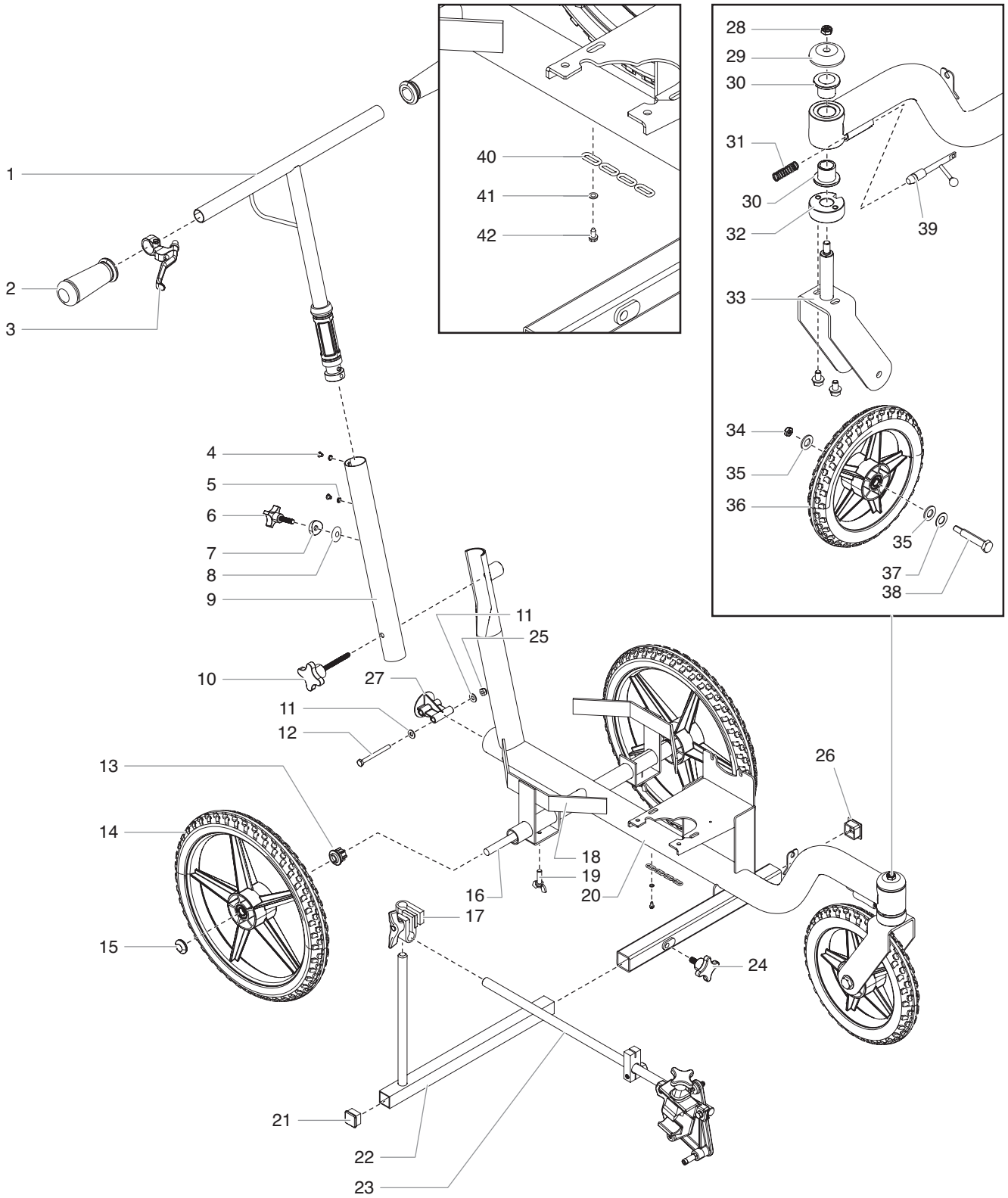

Item Article Artículo	Part No. N° de pièce Pieza No.	English Description	Français Description	Español Descripción	Quantity Quantite Cantidad
1	0293945	Handle assembly	Ensemble de poignée	Ensamblaje del mango	1
2	424-245	Handle grip	Poignée-pistolet	Empuñadura de la manilla	2
3	759-215	Lever assembly	Ensemble de levier	Ensamblaje de palanca	1
4	856-921	Screw	Vis	Tornillo	2
5	856-002	Washer	Rondelle	Arandela	2
6	0293508	Adjustment knob	Bouton de réglage	Perilla de ajuste	1
7	0293521	Handle spacer	Entretoise de la poignée	Separador de la manilla	1
8	0293594	Rubber film	Film en caoutchouc	Capa de goma	1
9	0293949	Middle tube	Tube moyen	Tubo del medio	1
10	0293537	Knob	Bouton	Perilla	1
11	858-001	Washer	Rondelle	Arandela	2
12	0293507	Screw	Vis	Tornillo	1
13	0516571	Bushing	Douille	Buje	2
14	759-293A	Wheel	Roue	Rueda	2
15	9890113	Wheel cap	Capuchon de roue	Tapa de rueda	2
16	759-194	Axle	Essieu	Eje	1
17	759-329	Clamp assembly	Ensemble de serrage	Conjunto de abrazadera	1
18	759-283	Bucket holder	Support à seau	Soporte del balde	2
19	759-320	Screw	Vis	Tornillo	2
20	0293952	Cart weldment (includes item 32)	Ensemble de chariot (incluit le article 32)	Ensamblaje del carro (incluye el artículo 32)	1
21	756-056	Plug	Bouchon	Tapón	1
22	759-188	Gun post assembly	Assemblage du poteau à pistolet	Conjunto del poste de la pistola	1
23	0509171A	Gun holder assembly (see separate listing)	Support à pistolet (voir liste séparée)	Soporte de la pistola (consulte la lista separada)	1
24	759-306	Knob	Bouton	Perilla	1
25	770-144	Nut	Écrou	Tuerca	1
26	757-055	Plug	Bouchon	Tapón	1
27	0293519	Plug	Bouchon	Tapón	1
28	759-456	Nut	Écrou	Tuerca	1
29	0293954	Retainer	Retenue	Retén	1
30	0293512	Bearing, flanged	Palier à collerette	Cojinete embridado	2
31	756-087	Spring	Ressort	Resorte	1
32	0293957	Fork disk	Disque de fourche	Disco de la horquilla	1
33	0293958	Fork leg	Jambe de fourche	Pata de la horquilla	1
34	759-456	Nut	Écrou	Tuerca	1
35	0293581	Spacer	Espaceur	Separador	2
36	759-298	Wheel	Roue	Rueda	1
37	759-439	Washer	Rondelle	Arandela	1
38	0293516	Front axle	Essieu	Eje	1
39	0293963	Locking pin	Tige de blocage	Pasador de seguridad	1
40	759-326	Grounding chain	Chaînette de mise à la terre	Cadena de conexión a tierra	1
41	759-440	Washer	Rondelle	Arandela	1
42	759-325	Screw	Vis	Tornillo	1

Gun holder assembly • Ensemble de support à pistolet • Ensamblaje de soporte de la pistola

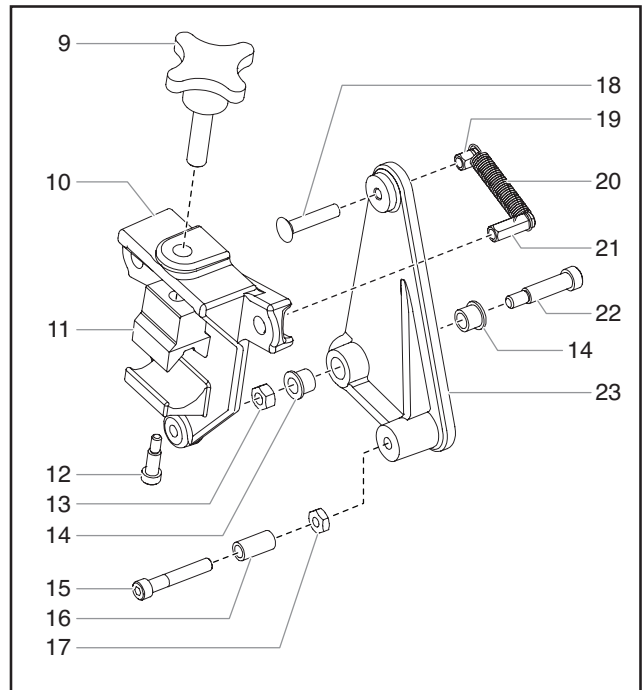
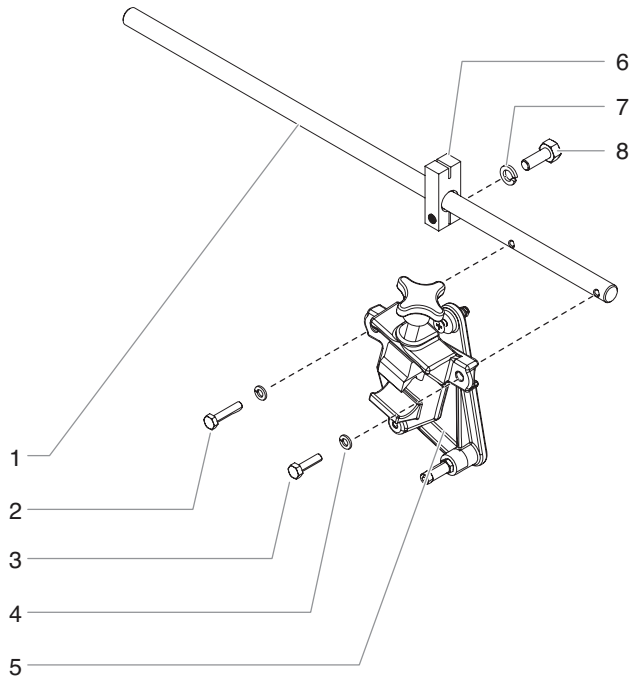

Item Article	Part No. N° de pièce Pieza No.	English Description	Français Description	Español Descripción	Quantity Quantité Cantidad
1	759-415	Support arm	Support de bras	Apoyo del brazo	1
2	858-644	Screw	Vis	Tornillo	1
3	858-636	Screw	Vis	Tornillo	1
4	858-002	Washer	Rondelle	Arandela	2
5	-----	Gun holder assembly (includes items 9-23)	Support à pistolet (inclut l'articles 9 à 23)	Soporte de la pistola (incluye el artículos 9 a 23)	1
6	759-414	Clamp	Serrage	Abrazadera	1
7	0509292	Washer	Rondelle	Arandela	1
8	862-436	Screw	Vis	Tornillo	1
9	756-034	Knob	Bouton	Perilla	1
10	424-201	Gun holder	Support à pistolet	Soporte de la pistola	1
11	759-316	Clamp block	Bloc de serrage	Bloque de la abrazadera	1
12	756-037	Screw	Vis	Tornillo	1
13	858-601	Nut	Écrou	Tuerca	1
14	424-248	Flange bearing	Palier à bride	Cojinete de brida	2
15	858-653	Screw	Vis	Tornillo	1
16	424-249	Bearing sleeve	Manchon à coussinet	Manguito del cojinete	1
17	858-603	Nut	Écrou	Tuerca	1
18	703-079	Screw	Vis	Tornillo	1
19	759-056	Spring holder (short)	Support de ressort (court)	Portaresorte (corto)	1
20	0509781	Spring	Ressort	Resorte	1
21	759-057	Spring holder (long)	Support de ressort (long)	Portaresorte (largo)	1
22	860-936	Screw	Vis	Tornillo	1
23	424-202	Lever	Levier	Palanca	1

Spray Gun • Pistolet et ses composants • Ensamblaje de pistola

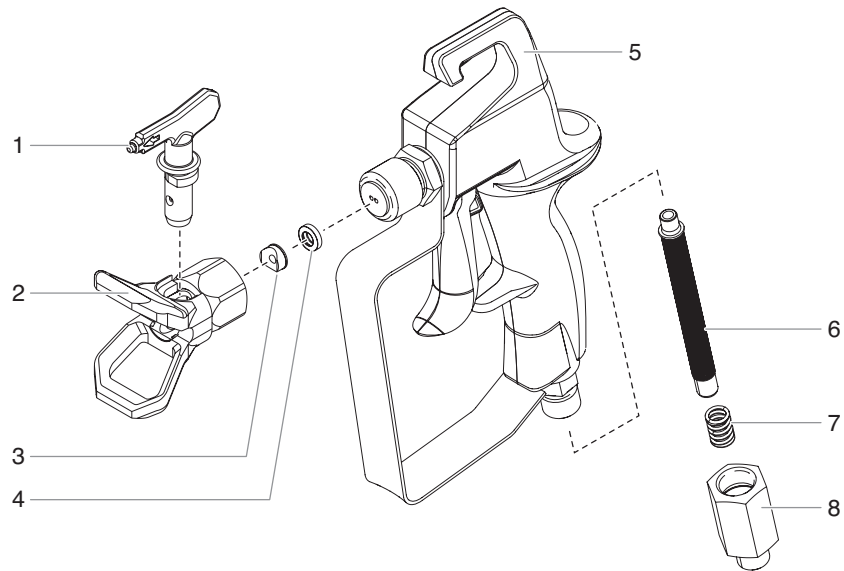

Item Article Artículo	Part No. N° de pièce Pieza No.	English Description	Français Description	Español Descripción	Quantity Quantite Cantidad
1	665-1908	Tip assembly (not included with spray gun)	Ensemble de buse (non inclus avec le pistolet de pulvérisation)	Ensamblaje de punta (no viene incluido con la pistola pulverizadora)	1
2	661-010A	Guard assembly	Défecteur	Cubierta	1
3	651-020	Tip seal	Joint de buse	Sello de punta	1
4	651-040	Tip seal retainer	Joint	Sello	1
5	759-369	Gun assembly	Ensemble de pistolet	Ensamblaje de pistola	1
6	0515252	Filter, fine (white)	Filtre, fin (blanc)	Filtro, fino (blanco)	1
7	0043590	Spring	Ressort	Resorte	1
8	0278357	Fitting	Raccord	Conector	1

Electrical Schematic • Schéma de raccordement électrique • Esquema eléctrico

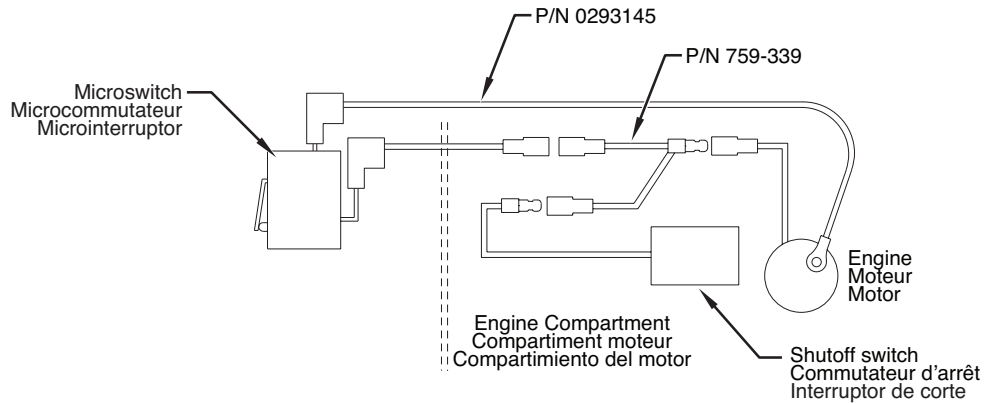

NOTE: All electrical work should be performed by an authorized service center.

NOTA: Tous les travaux d'électricité doivent être effectués par le personnel d'un centre de service autorisé.

NOTA: Todo trabajo eléctrico debe realizarlo un centro de servicio autorizado.

Labels • Étiquettes • Etiquetas

Part No. N° de pièce Pieza No.	English Description	Français Description	Español Descripción
0555793	Front cover label	Étiquette du couvercle avant	Etiqueta de la cubierta delantera
313-176	Engine label	Étiquette du moteur	Etiqueta del motor
0516801	PRIME/SPRAY label	Étiquette de PRIME/SPRAY	Etiqueta de PRIME/SPRAY
313-771	Warning label, injection	Étiquette d'avertissement, injection	Etiqueta de advertencia, inyección
313-784	Warning label, fire/explosion	Étiquette d'avertissement, incendie/explosion	Etiqueta de advertencia, incendio/explosión
313-1387	Warning label, empty gas tank	Étiquette d'avertissement, réservoir à essence vide	Etiqueta de advertencia, tanque de combustible vacío
0293755	Pressure control label	Étiquette de régulation de la pression	Etiqueta de control de presión
0293756	"Do not pull cable" label	Étiquette de "Do not pull cable"	Etiqueta de "Do not pull cable"
313-2772	Label, gun mount	Étiquette, support à pistolet	Etiqueta, soporte de la pistola
313-2771	Label, tip size	Étiquette, dimension de la buse	Etiqueta, tamaño de la boquilla

English

Accessories

Liquid Shield Plus

Cleans and protects spray systems against rust, corrosion and premature wear. Now with -25° anti-freeze protection.

Part #	Description
314-4834 ounce bottle
314-4821 quart bottle



Piston Lube

Specially formulated to prevent materials from adhering to the piston rod, which becomes abrasive to the upper seals. Piston Lube will break down any material that may accumulate in the oil cup and keep it from drying.

Part #	Description
314-4814 ounce bottle
314-4808 ounce bottle



Stencil Kit — 756-135

Stencils are molded of 1/16" (1.5 mm) Durolast polyethylene. This material is very durable and lays flat on the surface being stenciled for clean and accurate marking.

The stencil kit contains one each of the following:

- 21.5" (55 cm) Handicap (symbol)
- 42" (105 cm) Straight arrow (symbol)
- 42" (105 cm) Curved arrow (symbol)
- 12" (30 cm) Number kit (0 through 9)
- 12" (30 cm) "No Parking" (words)
- 12" (30 cm) "Fire Lane" (words)
- 4" (10 cm) "No Parking" (words)
- 4" (10 cm) "Fire Lane" (words)
- 4" (10 cm) "Visitors" (word)
- 4" (10 cm) "Reserved" (word)

Français

Accessoires

Liquid Shield Plus

Nettoie et protège les systèmes de vaporisation de la rouille, de la corrosion et de l'usure prématurée. Maintenant avec la protection d'antigel de -25°.

N° de pièce	Description
314-483	Bouteille de 4 oz
314-482	Bouteille de 1 qt.



Piston Lube

Spécialement formulé pour empêcher les produits d'adhérer à la tige des pistons, ce qui tend à endommager les joints supérieurs. Le Piston Lube décompose tous les matériaux qui risquent de s'accumuler dans la cuvette d'égouttage et les empêchent de sécher.

N° de pièce	Description
314-481	Bouteille de 4 oz
314-480	Bouteille de 8 oz



Trousse de pochoirs — 756-135

Les pochoirs sont moulés de polyéthylène Durolast de 1/16 po (1.5 mm). Ce matériau est très résistant et repose à plat sur la surface à peindre pour un marquage net et précis.

La trousse comprend un pochoir de chacun des éléments suivants :

- stationnement pour personne handicapée de 21.5 po (55 cm) (symbole)
- flèche droite de 42 po (105 cm) (symbole)
- flèche courbe de 42 po (105 cm) (symbole)
- ensemble de chiffres (0 à 9) de 12 po (30 cm)
- « Stationnement interdit » de 12 po (30 cm) (mots)
- « Couloir d'urgence » de 12 po (30 cm) (mots)
- « Stationnement interdit » de 4 po (10 cm) (mots)
- « Couloir d'urgence » de 4 po (10 cm) (mots)
- « Visiteurs » de 4 po (10 cm) (mot)
- « Réservé » de 4 po (10 cm) (mot)

Español

Accesorios

Protector líquido Liquid Shield

Limpia y proteger los sistemas de rociado contra el óxido, la corrosión y el desgaste prematuro. Ahora con la protección del anticongelante de -25°.

Pieza # Descripción

314-483	...Botella de 4 onzas
314-482	...Botella de 1 cuarto de galón



Lubricante para pistones Piston Lube

Formulado especialmente para evitar que los materiales se adhieran a la vara del pistón, lo cual es abrasivo para los sellos superiores. El Piston Lube degrada todo material que pueda acumularse en el recipiente y evita que se seque.

Pieza # Descripción

314-481	...Botella de 4 onzas
314-480	...Botella de 8 onzas



Juego de estencil - 756-135

Las plantillas de estencil se moldean de polietileno Durolast de 1/16" (1.5 mm). Este material es muy duradero y se mantiene plano en la superficie que se va a estarcir para obtener marcas limpias y precisas.

El juego de estencil contiene uno de los siguientes elementos:

- 21.5" (55 cm) Discapacidad (símbolo)
- 42" (105 cm) Flecha recta (símbolo)
- 42" (105 cm) Flecha curva (símbolo)
- 12" (30 cm) Juego de números (0 al 9)
- 12" (30 cm) "No Parking" (No estacionar) (palabras)
- 12" (30 cm) "Fire Lane" (Pista para protección contra el fuego) (palabras)
- 4" (10 cm) "No Parking" (No estacionar) (palabras)
- 4" (10 cm) "Fire Lane" (Pista para protección contra el fuego) (palabras)
- 4" (10 cm) "Visitors" (Visitas) (palabra)
- 4" (10 cm) "Reserved" (Reservado) (palabra)

Garantie

Titan Tools, inc. (« Titan ») garantit qu'au moment de la livraison à l'acheteur original (« Utilisateur »), l'appareil couvert par la présente garantie sera exempt de défauts de matériaux et de fabrication. Les responsabilités de Titan en vertu de cette garantie se limitent au remplacement ou à la réparation sans frais des pièces dont on aura, à la satisfaction raisonnable de Titan, démontré la défectuosité dans un délai de 24 mois après la date d'achat par l'Utilisateur. Cette garantie ne s'applique que si l'appareil a été installé et utilisé conformément aux recommandations et directives de Titan.

Cette garantie ne s'applique pas dans les cas d'endommagement ou d'usure engendrés par de l'abrasion, de la corrosion, un mauvais usage, de la négligence, un accident, une installation incorrecte, un remplacement par des composants non fournis par Titan ou toute intervention non autorisée apte à nuire au fonctionnement normal de l'appareil.

Les pièces défectueuses doivent être envoyées à un centre de service/vente Titan autorisé; les frais de transport, incluant le retour à l'usine, le cas échéant, doivent être défrayés à l'avance par l'Utilisateur. Une fois remplacées ou réparées, les pièces seront renvoyées à ce dernier par transport prépayé.

AUCUNE AUTRE GARANTIE EXPLICITE N'EST DONNÉE. PAR LES PRÉSENTES, TITAN SE DÉGAGE DE TOUTE AUTRE GARANTIE IMPLICITE, INCLUANT, SANS TOUTEFOIS S'Y LIMITER, LES GARANTIES DE COMMERCIALITÉ ET D'ADAPTATION À UN USAGE PARTICULIER, DANS LES LIMITES PERMISES PAR LA LOI. LA DURÉE DES GARANTIES IMPLICITES NE POUVANT ÊTRE DÉCLINÉES SE LIMITE À LA PÉRIODE INDIQUÉE DANS LA GARANTIE EXPLICITE. LES RESPONSABILITÉS DE TITAN NE SAURAIENT EN AUCUN CAS SE CHIFFRER À UN MONTANT SUPÉRIEUR À CELUI DU PRIX D'ACHAT, ET CELLES RELATIVES AUX DOMMAGES CONSÉCUTIFS, ACCESSOIRES OU PARTICULIERS EN VERTU DE TOUTE GARANTIE SONT ÉGALEMENT DÉCLINÉES, DANS LES LIMITES PERMISES PAR LA LOI.

TITAN NE DONNE AUCUNE AUTRE GARANTIE EXPLICITE ET DÉCLINE TOUTE GARANTIE IMPLICITE DE COMMERCIALITÉ ET D'ADAPTATION À UN USAGE PARTICULIER RELATIVEMENT AUX ACCESSOIRES, À L'ÉQUIPEMENT, AUX MATÉRIEAUX OU AUX COMPOSANTS VENDUS MAIS NON FABRIQUÉS PAR ELLE; CES ÉLÉMENTS (MOTEURS À ESSENCE, COMMUTATEURS, FLEXIBLES, ETC.) SONT PLUTÔT SOUMIS, LE CAS ÉCHÉANT, AUX GARANTIES DE LEUR FABRICANT. TITAN S'ENGAGE À OFFRIR UN SOUTIEN RAISONNABLE AUX UTILISATEURS QUI FERONT DES RÉCLAMATIONS RELATIVES À L'INOBSERVATION DE CES GARANTIES.

Enregistrement du produit

Enregistrer votre appareil en ligne à www.titantool.com. L'enregistrement vous servira de preuve d'achat au cas où vous auriez égaré ou perdu votre reçu original.



United States Sales & Service

Phone: 1-800-526-5362

Fax: 1-800-528-4826

1770 Fernbrook Lane
Minneapolis, MN 55447
www.titantool.com

Canadian Branch

Phone: 1-800-565-8665

Fax: 1-800-856-8496

200 Trowers Road, Unit 7B
Woodbridge, Ontario L4L 5Z8

International

Phone: 1-201-337-1240

Fax: 1-201-405-7449

1770 Fernbrook Lane
Minneapolis, MN 55447